

Nr postępowania: WZP-4007/18/185/T

**SPECYFIKACJA
ISTOTNYCH WARUNKÓW ZAMÓWIENIA**

w postępowaniu prowadzonym w trybie
przetargu nieograniczonego powyżej 144 000 EURO
zgodnie z ustawą z dnia 29 stycznia 2004 r. Prawo zamówień publicznych
(tj. Dz. U. z 2017 r., poz. 1579 ze zm.), zwaną dalej Ustawą, na:

**Świadczenie usług w zakresie napraw blacharsko-lakierniczych
pojazdów KSP o DMC do 3,5 tony**

CPV: 50112110-7

Kwota wadium:

- zadanie nr 1 – 10.000,00 PLN
- zadanie nr 2 – 10.000,00 PLN

Ogłoszenie o zamówieniu ukazało się w Suplemencie do Dziennika Urzędowego Unii Europejskiej pod numerem **2018/S 168-382616** w dniu **01.09.2018 r.**

SPECYFIKACJA ISTOTNYCH WARUNKÓW ZAMÓWIENIA,
zwana dalej „SIWZ”, zawiera:

Rozdział I	Informacje o Zamawiającym oraz o sposobie porozumiewania się Zamawiającego z Wykonawcami oraz przekazywania oświadczeń lub dokumentów
Rozdział II	Opis przedmiotu zamówienia, termin i miejsce realizacji zamówienia
Rozdział III	Warunki udziału w postępowaniu
Rozdział IV	Podstawy wykluczenia
Rozdział V	Wykaz oświadczeń i dokumentów potwierdzających spełnianie warunków udziału w postępowaniu oraz brak podstaw wykluczenia
Rozdział VI	Informacja o oświadczeniach i/lub dokumentach potwierdzających spełnianie przez oferowane usługi wymagań określonych przez Zamawiającego
Rozdział VII	Wymagania dotyczące wadium
Rozdział VIII	Termin związania ofertą
Rozdział IX	Opis sposobu przygotowania ofert
Rozdział X	Zawartość ofert
Rozdział XI	Miejsce i termin składania i otwarcia ofert
Rozdział XII	Opis sposobu obliczania ceny
Rozdział XIII	Opis kryteriów oceny ofert, którymi Zamawiający będzie się kierował przy wyborze ofert
Rozdział XIV	Informacja o formalnościach, jakie powinny zostać dopełnione po wyborze ofert w celu zawarcia umowy
Rozdział XV	Wymagania dotyczące zabezpieczenia należytego wykonania umowy
Rozdział XVI	Pouczenie o środkach ochrony prawnej
Rozdział XVII	Ogólne warunki umowy
Rozdział XVIII	Klauzula informacyjna z art. 13 RODO

Załączniki do SIWZ:

Wzór- Załącznik nr 1A÷B	Oferta Wykonawcy
Wzór - Załącznik nr 2	Oświadczenie podmiotu o oddaniu Wykonawcy swoich zasobów w zakresie potencjału technicznego i zdolności zawodowej
Wzór - Załącznik nr 3	Wykaz wykonanych lub wykonywanych usług
Wzór - Załącznik nr 4	Wykaz osób, które będą uczestniczyć w wykonywaniu zamówienia
Wzór - Załącznik nr 5	Wykaz narzędzi – stacja obsługi serwisowej
Wzór - Załącznik nr 6	Wykaz narzędzi – teren (parking)
Wzór - Załącznik nr 7	Oświadczenie Wykonawcy wystawione w celu potwierdzenia braku podstaw wykluczenia w oparciu o art. 24 ust. 1 pkt 22 Ustawy
Wzór - Załącznik nr 8	Oświadczenie Wykonawcy wystawione w celu potwierdzenia braku podstaw wykluczenia w oparciu o art. 24 ust. 1 pkt 15 Ustawy
Wzór - Załącznik nr 9	Oświadczenie Wykonawcy wystawione w celu potwierdzenia braku podstaw wykluczenia w oparciu o art. 24 ust. 5 pkt 8 Ustawy

I. INFORMACJE O ZAMAWIAJĄCYM ORAZ O SPOSOBIE POROZUMIEWANIA SIĘ ZAMAWIAJĄCEGO Z WYKONAWCAMI ORAZ PRZEKAZYWANIA OŚWIADCZEŃ LUB DOKUMENTÓW:

1. Zamawiający: **KOMENDA STOŁĘCZNA POLICJI**
ul. Nowolipie 2
00-150 Warszawa
Wszelką korespondencję do Zamawiającego związaną z niniejszym postępowaniem należy kierować na adres: **Komenda Stołeczna Policji**
Wydział Zamówień Publicznych,
ul. Nowolipie 2, 00-150 Warszawa
z dopiskiem: „**Świadczenie usług w zakresie napraw blacharsko-lakierniczych pojazdów KSP o DMC do 3,5 tony**” ze wskazaniem numeru referencyjnego postępowania: **WZP-4007/18/185/T**.
2. Komunikacja między Zamawiającym a Wykonawcami odbywa się za pośrednictwem operatora pocztowego w rozumieniu ustawy z dnia 23 listopada 2012 r. Prawo pocztowe (tj. Dz. U. z 2017 r., poz. 1481 ze zm.), osobiście, za pośrednictwem postańca, faksu lub przy użyciu środków komunikacji elektronicznej w rozumieniu ustawy z dnia 18 lipca 2002 r. o świadczeniu usług drogą elektroniczną (tj. Dz. U. z 2017 r., poz. 1219 ze zm.).
3. Jeżeli Zamawiający lub Wykonawca przekazują oświadczenia, wnioski, zawiadomienia oraz inne informacje za pośrednictwem faksu lub przy użyciu środków komunikacji elektronicznej w rozumieniu ustawy z dnia 18 lipca 2002 r. o świadczeniu usług drogą elektroniczną (tj. Dz. U. z 2017 r., poz. 1219 ze zm.), każda ze Stron na żądanie drugiej Strony niezwłocznie potwierdza fakt ich otrzymania.
4. **Zamawiający w niniejszym postępowaniu będzie stosował tzw. „procedurę odwróconą”, o której mowa w art. 24aa ust. 1 Ustawy. Zamawiający informuje, że zgodnie z art. 24aa ust. 1 Ustawy najpierw dokona oceny ofert, a następnie zbada, czy Wykonawcy, których oferty zostaną ocenione jako najkorzystniejsze, nie podlegają wykluczeniu. Zamawiający wykona w stosunku do wszystkich ofert czynności wynikające z dyspozycji art. 87, art. 89 i art. 90 ust. 1 Ustawy. Zamawiający w stosunku do wstępnie wybranych Wykonawców dokona analizy podmiotowej pod kątem zaistnienia podstaw wykluczenia.**
5. Wykonawca zobowiązany jest do zapewnienia możliwości odbierania korespondencji faksem/e-mailem przez całą dobę.
6. Wykonawca zobowiązany jest do informowania Zamawiającego o każdej zmianie numeru faksu, adresu e-mail, służących do wymiany korespondencji w ramach prowadzonego postępowania.
7. Osobą uprawnioną do kontaktów z Wykonawcami, w zakresie zagadnień związanych z prowadzoną procedurą, jest Piotr Szymański, nr tel. 22 60 386 08, faks 22 60 376 42, e-mail: piotr.szymanski1@ksp.policja.gov.pl.
8. Wykonawca może zwrócić się do Zamawiającego z wnioskiem o wyjaśnienie treści SIWZ.
9. Zamawiający udzieli wyjaśnień w terminach i w sposób wskazany w art. 38 ust. 1 Ustawy, Zamawiający nie udziela żadnych ustnych i telefonicznych wyjaśnień w zakresie, o którym mowa w art. 38 ust. 1 i ust. 3 Ustawy.
10. Pytania należy kierować na adres wskazany w pkt 1 lub nr faksu/adres e-mail wskazany w pkt 7.
11. W przypadku rozbieżności pomiędzy treścią SIWZ, a treścią udzielonych wyjaśnień, jako obowiązujące należy przyjąć treść pisma zawierającego późniejsze oświadczenia Zamawiającego.

II. OPIS PRZEDMIOTU ZAMÓWIENIA, TERMIN I MIEJSCE REALIZACJI ZAMÓWIENIA:

1. Przedmiotem zamówienia jest **świadczenie usług w zakresie napraw blacharsko-lakierniczych pojazdów KSP o DMC do 3,5 tony**, zwanych dalej „usługami”, w podziale na 2 zadania:
 - 1) zadanie nr 1 – świadczenie usług w zakresie napraw blacharsko-lakierniczych pojazdów KSP o DMC do 3,5 tony w **stacji obsługi serwisowej zlokalizowanej na terenie lewobrzeżnej części miasta stołecznego Warszawy;**

- 2) zadanie nr 2 – świadczenie usług w zakresie napraw blacharsko-lakierniczych pojazdów KSP o DMC do 3,5 tony w **stacji obsługi serwisowej zlokalizowanej na terenie prawobrzeżnej części miasta stołecznego Warszawy**.
2. Szczegółowy opis przedmiotu zamówienia zawiera Rozdz. XVII SIWZ
 3. Zamawiający informuje, że w chwili obecnej użytkuje łącznie 1468 pojazdów w wiodącej marce: Fiat, Kia, Renault, Opel i Peugeot oraz informuje, że w 2017 r. zleconych zostało około 655 napraw z zastrzeżeniem, że ilość i rodzaj zleconych usług wynikać będzie z rzeczywistych potrzeb Zamawiającego w tym zakresie, a Wykonawca nie będzie rościł żadnych praw w przypadku, gdy łączna wartość zleconych usług będzie niższa od wartości umowy, o której mowa w Rozdz. XVII § 9 SIWZ.
 4. Zamawiający informuje, że wskazane w pkt. 3 ilości pojazdów i ilości zleconych w roku ubiegłym usług są ilościami szacunkowymi i Zamawiający zastrzega sobie prawo do skierowania do naprawy mniejszej ilości pojazdów, co nie będzie skutkowało roszczeniami ze strony Wykonawcy z tytułu niewykonania lub nienależytego wykonania umowy.
 5. Zamawiający informuje, że Wykonawca w każdym zadaniu będzie wykonywał przez okres trzech lat kompleksowe naprawy samochodów służbowych KSP do 3,5 t (samochodów osobowych, dostawczych oraz furgonów) uszkodzonych w wyniku zdarzeń drogowych oraz będzie wykonywał inne naprawy blacharsko-lakiernicze zlecone przez Zamawiającego w dwóch płaszczyznach:
 - 1) napraw szkodowych w tym blacharsko-lakierniczych refundowanych przez Towarzystwa Ubezpieczeniowe;
 - 2) napraw szkodowych w tym blacharsko-lakierniczych finansowanych przez Komendę Stołeczną Policji.
 6. W ramach realizacji usług Wykonawca zobowiązany będzie w każdym zadaniu do:
 - 1) przyjęcia pojazdu do stacji obsługi serwisowej oraz dokonania jego oględzin w terminie nieprzekraczającym **1 dnia roboczego**, licząc od dnia przekazania przez Zamawiającego zlecenia w sposób i w formie wskazanej w Rozdz. XVII § 5 ust. 4 SIWZ;
 - 2) sporządzenia i dostarczenia Zamawiającemu kosztorysu naprawy wygenerowanego w systemie AUDATEX w terminie nieprzekraczającym **3 dni roboczych**, licząc od dnia przeprowadzenia oględzin pojazdu,
 - 3) wykonania usługi w terminie wskazanym w zaakceptowanym przez Zamawiającego kosztorysie **nie dłuższym niż 15 dni roboczych** – nie dotyczy napraw finansowych przez Ubezpieczyciela.

Przez dzień roboczy należy rozumieć dzień od poniedziałku do piątku w godzinach 8:00÷16:00 z wyłączeniem dni wolnych od pracy zgodnie z właściwymi przepisami.
 7. Zamawiający wymaga, aby naprawy blacharsko-lakiernicze wykonywane były zgodnie z zaleceniami określonymi przez producenta pojazdu oraz zgodnie z wytycznymi ubezpieczyciela sprawcy uszkodzenia pojazdu w oparciu o obowiązujące w tym zakresie przepisy prawa.
 8. *Zamawiający wymaga, aby Wykonawca stosował przy naprawach części zamiennie i materiały zalecane przez producenta pojazdu. Użyte do wymiany części zamiennie mają być fabrycznie nowe, wolne od wad uniemożliwiających ich użycie zgodnie z przeznaczeniem oraz oznakowanie logo – znakiem towarowym producenta.*
 9. Zamawiający dopuszcza stosowanie w naprawie części regenerowanych oznakowanych jako dopuszczone do stosowania w pojazdach, co musi zostać odnotowane w kosztorysie naprawy, o którym mowa w Rozdz. XVII §2 ust. 2 lit b) SIWZ z wyłączeniem części wymienionych w Rozporządzeniu Ministra Infrastruktury z dnia 28 września 2005 r. w sprawie wykazu przedmiotów wyposażenia i części wymontowanych z pojazdów, których ponowne użycie zagraża bezpieczeństwu w ruchu drogowym lub negatywnie wpływa na środowisko (tj. Dz. U. 2005 r., nr 201, poz. 1666).
 10. Zamawiający zastrzega sobie prawo do dostarczenia Wykonawcy własnych części zamiennych i/lub materiałów lakierniczych.
 11. Zamawiający wymaga, aby stacja obsługi serwisowej, o której mowa w pkt. 1 ppkt. 1÷2 (odpowiednio do zadania) była wyposażona w:
 - a) co najmniej trzy wydzielone stanowiska naprawcze pozwalające wykonywać naprawy blacharsko-lakiernicze;
 - b) co najmniej jedno stanowisko do pozostałych napraw (np. mechanicznych, elektrycznych itp.);

- c) urządzenia kontrolno-diagnostyczne z aktualnymi bazami danych i aktualnym oprogramowaniem producenta, urządzenia do ustawienia geometrii pojazdu oraz inne urządzenia umożliwiające przeprowadzenie usług zgodnie z wymaganiami producenta pojazdu;
 - d) co najmniej dwie specjalistyczne kabiny lakiernicze, w tym jedna z kabin pozwalająca na wjazd pojazdom o wysokości min. 3 metry i długości co najmniej 7 m;
 - e) program Audatex do kosztorysowania napraw pojazdów wraz z aktualną licencją na jego użytkowanie.
12. Zamawiający wymaga, aby Wykonawca posiadał w okresie obowiązywania umowy aktualną autoryzację europejskiego importera marki samochodowej specjalizującego się w naprawach blacharsko-lakierniczych oraz uprawnienia do wykonywania wstępnej likwidacji szkód oraz kosztorysów nadane przez Towarzystwo/a Ubezpieczeniowe.
13. Zamawiający wymaga, aby pojazdy oczekujące na naprawę były przechowywane w sposób umożliwiający ich ewentualne zabezpieczenie przed działaniem warunków atmosferycznych na terenie:
- a) ogrodzonym, o utwardzonej nawierzchni (poprzez utwardzenie należy rozumieć: wyasfaltowanie, wybetonowanie, wysypanie żwirem, tłuczeniem, itp.);
 - b) oddzielnym ogrodzeniem od innych pojazdów nie należących do Komendy Stołecznej Policji o powierzchni umożliwiającej jednoczesne przechowywanie co najmniej 30 pojazdów;
 - c) strzeżonym całodobowo i monitorowanym za pomocą kamer z możliwością rejestru zapisu do minimum 30 dni oraz oświetlonym, gwarantującym zabezpieczenie pojazdów przed osobami postronnymi, znajdującym się w miejscu wykonywania usług;
 - d) zlokalizowanym na obszarze wskazanym w pkt 1 ppkt 1÷2 (odpowiednio do zadania).
14. **Zamawiający zastrzega sobie prawo do dokonania wizji lokalnej i sprawdzenia wyposażenia stacji obsługi serwisowej, o którym mowa w pkt 1 ppkt 1÷2 (odpowiednio do zadania) i poprawności przechowywania pojazdów oczekujących na naprawę zgodnie z zapisami pkt 12, Wykonawcy, którego oferta została oceniona jako najkorzystniejsza pod względem spełnienia wymagań stacji obsługi serwisowej opisanych w SIWZ (dla każdego zadania) przed dokonaniem wyboru oraz w trakcie obowiązywania umowy.** W przypadku, gdy stacja obsługi serwisowej nie będzie spełniała wymagań opisanych w SIWZ, Zamawiający wykluczy Wykonawcę na podstawie art. 24 ust. 1 pkt 12 Ustawy: „Z postępowania o udzielenie zamówienia wyklucza się wykonawcę, który nie wykazał spełnienia warunku udziału w postępowaniu...”.
15. Wykonawca udzieli:
- a) **rękojmi** na usługi oraz wymienione części zamienne na okres **24 miesięcy**;
 - b) **gwarancji** na usługi na okres **minimum 24 miesięcy**;
 - c) **gwarancji** na wymienione części zamienne na okres **minimum 12 miesięcy**;
- liczonych od daty podpisania bez uwag protokołu odbioru danego pojazdu.
16. **Termin obowiązywania umowy: 36 miesięcy, licząc od dnia zawarcia umowy przez Strony** jednakże nie dłużej niż do osiągnięcia kwoty, jaką Zamawiający zamierza przeznaczyć na realizację zamówienia (odpowiednio do zadania).
17. **Miejsce realizacji zamówienia: stacja obsługi serwisowej Wykonawcy zlokalizowana na terenie lewobrzeżnej/prawobrzeżnej części miasta stołecznego Warszawy** (odpowiednio do zadania).
18. Wykonawca w każdym zadaniu, któremu udzielone zostanie przedmiotowe zamówienie, zobowiązany będzie dostarczyć w terminie do 2 dni, licząc od dnia zawarcia umowy kopie:
- a) opłaconego ubezpieczenia obejmującego co najmniej naruszenie powierzonego mienia, w szczególności kradzież oraz uszkodzenie, gwarantujących wypłatę odszkodowania z każdego z ww. tytułów, o wartości nie mniejszej niż 1.500.000,00 PLN;
 - b) polisy OC o wartości nie mniejszej niż 500.000,00 PLN;
 - c) aktualnej autoryzacji europejskiego importera marki samochodowej specjalizującego się w naprawach blacharsko-lakierniczych.
19. Zamawiający nie dopuszcza składania ofert wariantowych.
20. Zamawiający, w oparciu o art. 36a ust. 2 Ustawy **zastrzega obowiązek osobistego wykonania przez Wykonawcę napraw blacharsko-lakierniczych.**
21. Zamawiający wymaga zatrudnienia na podstawie umowy o pracę w rozumieniu przepisów ustawy z dnia 26 czerwca 1974 r. Kodeks pracy (tj. Dz. U. z 2018 r., poz. 108 ze zm.), zwanej

dalej „umową o pracę”, przez Wykonawcę osób wykonujących wskazane poniżej czynności w trakcie obowiązywania umowy:

- 1) wykonanie czynności mających na celu przywrócenie pełnej sprawności pojazdu;
 - 2) wymiany zużytych lub uszkodzonych części/zespołów na sprawne techniczne;
 - 3) kontrolę i naprawę układów elektrycznych.
22. W trakcie realizacji przedmiotu zamówienia Zamawiający uprawniony jest do wykonywania czynności kontrolnych wobec Wykonawcy odnośnie spełnienia przez Wykonawcę wymogu zatrudnienia na podstawie umowy o pracę osób wykonujących w czynności zawarte w pkt. 20. Zamawiający uprawniony jest w szczególności do:
- 1) żądania oświadczeń i dokumentów w zakresie potwierdzenia ww. wymogów i dokonywania ich oceny;
 - 2) żądania wyjaśnień w przypadku wątpliwości w zakresie potwierdzenia spełnienia ww. wymogów;
 - 3) przeprowadzenia kontroli w miejscu wykonywania przedmiotu zamówienia.
23. Zamawiający **dopuszcza przetransportowanie pojazdu, który wymaga kodowania elektronicznego systemu naprawianego pojazdu, tylko za zgodą Zamawiającego.**
24. Wykonawca może powierzyć wykonanie części zamówienia Podwykonawcy. Zamawiający żąda wskazania przez Wykonawcę w ofercie części zamówienia, której wykonanie powierzy Podwykonawcom i podania przez Wykonawcę firm podwykonawców (jeśli dotyczy).
25. **Zamawiający informuje, że Wykonawca może złożyć ofertę tylko na jedno zadanie zgodnie z art. 36aa ust. 2 Ustawy. W przypadku złożenia przez Wykonawcę ofert na dwa zadania obie oferty zostaną odrzucone na podstawie art. 89 ust. 1 pkt 2 Ustawy.**

III. WARUNKI UDZIAŁU W POSTĘPOWANIU:

O udzielenie zamówienia mogą ubiegać się Wykonawcy, którzy spełniają warunki udziału w postępowaniu dotyczące zdolności technicznej i zawodowej.

Wykonawca spełni warunki, jeżeli wykaże, że:

1. **dysonuje osobami zdolnymi do wykonania zamówienia (w każdym zadaniu), w tym co najmniej:**
 - 1) 1 osobą posiadającą kwalifikacje mechanika samochodowego;
 - 2) 2 osobami posiadającymi kwalifikacje blacharza samochodowego;
 - 3) 2 osobami posiadającymi kwalifikacje lakiernika samochodowego;
 - 4) 1 osobą posiadającą kwalifikacje elektryka samochodowego (elektromechanika);
2. **dysonuje odpowiednim potencjałem technicznym, w tym co najmniej:**
 - 1) **w zadaniu nr 1:**
 - a) **1 stacją obsługi serwisowej** zlokalizowaną na terenie **lewobrzeżnej części miasta stołecznego Warszawy** wyposażoną w:
 - co najmniej trzy wydzielone stanowiska naprawcze pozwalające wykonywać naprawy blacharsko-lakiernicze;
 - co najmniej jedno stanowisko do pozostałych napraw (np. mechanicznych, elektrycznych itp.);
 - urządzenia kontrolno-diagnostyczne z aktualnymi bazami danych i aktualnym oprogramowaniem producenta, urządzenia do ustawienia geometrii pojazdu oraz inne urządzenia umożliwiające przeprowadzenie usługi zgodnie z wymaganiami producenta pojazdu;
 - co najmniej dwie specjalistyczne kabiny lakiernicze, w tym jedna z kabin pozwalająca na wjazd pojazdom o wysokości min. 3 metry i długości co najmniej 7 m;
 - program Audatex do kosztorysowania napraw pojazdów wraz z aktualną licencją na jego użytkowanie.
 - b) **terenem**, na którym będą przechowywane pojazdy oczekujące na naprawę, w sposób umożliwiający ich ewentualne zabezpieczenie przed działaniem warunków atmosferycznych spełniającym następujące wymagania:
 - ogrodzonym, o utwardzonej nawierzchni (poprzez utwardzenie należy rozumieć: *wyafaltowanie, wybetonowanie, wysypanie żwirem, tłuczeniem, itp.*);
 - oddzielnym od innych pojazdów nie należących do Komendy Stołecznej Policji o powierzchni umożliwiającej jednoczesne przechowywanie co najmniej 30 pojazdów;

- strzeżonym całodobowo i monitorowanym za pomocą kamer z możliwością rejestru zapisu do minimum 30 dni oraz oświetlonym, gwarantującym zabezpieczenie pojazdów przed osobami postronnymi, znajdującym się w miejscu wykonywania usług;
- zlokalizowanym na obszarze wskazanym w Rozdz. II pkt 1 ppkt 1 SIWZ;

2) **w zadaniu nr 2:**

a) **1 stacją obsługi serwisowej** zlokalizowaną na terenie **prawobrzeżnej części miasta stołecznego Warszawy** wyposażoną w:

- co najmniej trzy wydzielone stanowiska naprawcze pozwalające wykonywać naprawy blacharsko-lakiernicze;
- co najmniej jedno stanowisko do pozostałych napraw (np. mechanicznych, elektrycznych itp.);
- urządzenia kontrolno-diagnostyczne z aktualnymi bazami danych i aktualnym oprogramowaniem producenta, urządzenia do ustawienia geometrii pojazdu oraz inne urządzenia umożliwiające przeprowadzenie usługi zgodnie z wymaganiami producenta pojazdu;
- co najmniej dwie specjalistyczne kabiny lakiernicze, w tym jedna z kabin pozwalająca na wjazd pojazdom o wysokości min. 3 metry i długości co najmniej 7 m;
- program Audatex do kosztorysowania napraw pojazdów wraz z aktualną licencją na jego użytkowanie.

b) **terenem**, na którym będą przechowywane pojazdy oczekujące na naprawę, w sposób umożliwiający ich ewentualne zabezpieczenie przed działaniem warunków atmosferycznych spełniającym następujące wymagania:

- ogrodzonym, o utwardzonej nawierzchni (*poprzez utwardzenie należy rozumieć: wyasfaltowanie, wybetonowanie, wysypanie żwirem, tłuczeniem, itp.*);
- oddzielnym od innych pojazdów nie należących do Komendy Stołecznej Policji o powierzchni umożliwiającej jednoczesne przechowywanie co najmniej 30 pojazdów;
- strzeżonym całodobowo i monitorowanym za pomocą kamer z możliwością rejestru zapisu do minimum 30 dni oraz oświetlonym, gwarantującym zabezpieczenie pojazdów przed osobami postronnymi, znajdującym się w miejscu wykonywania usług;
- zlokalizowanym na obszarze wskazanym w Rozdz. II pkt 1 ppkt 2 SIWZ.

3. **należyście wykonał**, a w przypadku świadczeń okresowych lub ciągłych również należyście wykonywaną w okresie trzech lat przed upływem terminu składania ofert, a jeżeli okres prowadzenia działalności jest krótszy w tym okresie, co najmniej 1 usługę w zakresie napraw blacharsko-lakierniczych pojazdów o wartości nie mniejszej niż:

- 1) **w zadaniu nr 1 – 300.000,00 PLN brutto;**
- 2) **w zadaniu nr 2 – 300.000,00 PLN brutto.**

W przypadku wykonywanych usług Zamawiający uzna warunek za spełniony, jeżeli wartość usług już zrealizowanych wyniesie:

- 1) **w zadaniu nr 1 – 300.000,00 PLN brutto;**
- 2) **w zadaniu nr 2 – 300.000,00 PLN brutto.**

IV. PODSTAWY WYKLUCZENIA:

O udzielenie przedmiotowego zamówienia mogą ubiegać się Wykonawcy, którzy nie podlegają wykluczeniu na podstawie art. 24 ust. 1 pkt 12÷23 Ustawy oraz art. 24 ust. 5 pkt 1 i pkt 8 Ustawy.

V. WYKAZ OŚWIADCZEŃ I DOKUMENTÓW POTWIERDZAJĄCYCH SPEŁNIANIE WARUNKÓW UDZIAŁU W POSTĘPOWANIU ORAZ BRAK PODSTAW WYKLUCZENIA:

1. **W celu potwierdzenia warunków udziału w postępowaniu określonych w Rozdz. III SIWZ oraz w celu wykazania braku podstaw wykluczenia określonych w Rozdz. IV SIWZ Wykonawca złoży** aktualne na dzień składania ofert **oświadczenie**, w zakresie wskazanym przez Zamawiającego w SIWZ, **na formularzu Jednolitego Europejskiego Dokumentu Zamówienia**, sporządzonym zgodnie ze wzorem standardowego formularza określonego w rozporządzeniu wykonawczym Komisji Europejskiej wydanym na podstawie art. 59 ust. 2

dyrektywy 2014/24/UE oraz art. 80 ust. 3 dyrektywy 2014/15/UE, zwanym dalej **formularzem „JEDZ”**, stanowiące wstępne potwierdzenie, że Wykonawca nie podlega wykluczeniu oraz spełnia warunki udziału w postępowaniu.

Formularz JEDZ w formie elektronicznej dostępny jest na stronie internetowej <https://ec.europa.eu/tools/espdl/filter?lang=pl>.

Instrukcja wypełnienia formularza JEDZ dostępna jest na stronie internetowej Urzędu Zamówień Publicznych <https://www.uzp.gov.pl/baza-wiedzy/jednolity-europejski-dokument-zamowienia>.

Wykonawca wypełnia formularz JEDZ w następującym zakresie:

Część II: Informacje dotyczące wykonawcy

Sekcja A: Informacje na temat wykonawcy

Sekcja B: Informacje na temat przedstawicieli wykonawcy

Sekcja C: Informacje na temat polegania na zdolnościach innych podmiotów

Sekcja D: Informacje dotyczące podwykonawców, na których zdolności wykonawca nie polega

Część III: Podstawy wykluczenia

Sekcja A: Podstawy związane z wyrokami skazującymi za przestępstwo

Sekcja B: Podstawy związane z płatnością podatków lub składek na ubezpieczenie społeczne

Sekcja C: Podstawy związane z niewypłacalnością, konfliktem interesów lub wykroczeniami zawodowymi

Sekcja D: Inne podstawy wykluczenia, które mogą być przewidziane w przepisach krajowych państwa członkowskiego instytucji zamawiającej lub podmiotu zamawiającego

Część IV: Kryteria kwalifikacji

Sekcja a: Ogólne oświadczenie dotyczące wszystkich kryteriów kwalifikacji

Część VI: Oświadczenia końcowe

2. Środkiem komunikacji elektronicznej, służącym złożeniu formularza JEDZ przez Wykonawcę, jest poczta elektroniczna. UWAGA! Złożenie formularza JEDZ wraz z ofertą na nośniku danych (np. CD, pendrive) jest niedopuszczalne, nie stanowi bowiem jego złożenia przy użyciu środków komunikacji elektronicznej w rozumieniu przepisów ustawy z dnia 18 lipca 2002 r. o świadczeniu usług drogą elektroniczną (t.j. Dz. U. z 2017 r. poz. 1219 ze zm.).
3. Formularz JEDZ należy przestać na adres e-mail: jedz@ksp.policja.gov.pl.
4. Zamawiający dopuszcza w szczególności następujący format przesyłanych danych: .pdf, .doc, .docx, .rtf, .xps, .odt.
5. Wykonawca wypełnia formularz JEDZ, tworząc dokument elektroniczny. Może korzystać z narzędzia ESPD lub innych dostępnych narzędzi lub oprogramowania, które umożliwiają wypełnienie formularza JEDZ i utworzenie dokumentu elektronicznego, w szczególności w jednym z ww. formatów.
6. Po stworzeniu przez Wykonawcę dokumentu elektronicznego formularza JEDZ, Wykonawca podpisuje ww. dokument kwalifikowanym podpisem elektronicznym, wystawionym przez dostawcę kwalifikowanej usługi zaufania, będącego podmiotem świadczącym usługi certyfikacyjne-podpis elektroniczny, spełniające wymogi bezpieczeństwa określone w Ustawie.
7. Podpisany dokument elektroniczny formularza JEDZ powinien zostać zaszyfrowany, tj. opatrzony hasłem dostępowym. Hasło dostępowe powinno zostać zamieszczone w formularzu oferty pkt II ppkt 1 (Wzór-Załącznik nr 1A÷B do SIWZ)(odpowiednio do zadania) i zabezpieczone przed możliwością zapoznania się z nim przed terminem jawnego otwarcia ofert tak jak całość oferty Wykonawcy. W tym celu Wykonawca może posłużyć się narzędziami oferowanymi przez oprogramowanie, w którym przygotowuje dokument oświadczenia (np. Adobe Acrobat), lub skorzystać z dostępnych na rynku narzędzi na licencji open-source (np.: 7-Zip) lub komercyjnych (np.: WinRAR).
8. Wykonawca zamieszcza hasło dostępu do pliku formularza JEDZ w treści swojej oferty, składanej w formie pisemnej. Treść oferty może zawierać, jeśli to niezbędne, również inne informacje dla prawidłowego dostępu do dokumentu, w szczególności informacje o wykorzystanym programie szyfrującym lub procedurze odszyfrowania danych zawartych w formularzu JEDZ.

9. Wykonawca przesyła Zamawiającemu zaszyfrowany i podpisany kwalifikowanym podpisem elektronicznym formularz JEDZ na wskazany adres poczty elektronicznej w taki sposób, aby dokument ten dotarł do Zamawiającego przed upływem terminu składania ofert. W treści przesłanej wiadomości należy wskazać oznaczenie i nazwę postępowania tj. informacje, o których mowa w Rozdz. I pkt 1 SIWZ, wraz z nr referencyjnym postępowania: WZP-4007/18/185/T, którego formularz JEDZ dotyczy oraz nazwę (firmę) Wykonawcy.
10. Wykonawca, przysyłając formularz JEDZ, żąda potwierdzenia dostarczenia wiadomości zawierającej formularz JEDZ.
11. Datą przesłania formularza JEDZ będzie potwierdzenie dostarczenia wiadomości zawierającej formularz JEDZ z serwera pocztowego Zamawiającego.
12. Obowiązek złożenia formularza JEDZ w postaci elektronicznej opatrzonej kwalifikowanym podpisem elektronicznym w sposób określony powyżej dotyczy również formularza JEDZ składanego na wezwanie w trybie art. 26 ust. 3 Ustawy – w takim przypadku Zamawiający nie wymaga szyfrowania tego dokumentu.
13. **W przypadku wspólnego ubiegania się o zamówienie** oświadczenie na **formularzu JEDZ**, o którym mowa w pkt 1, **składa każdy z Wykonawców** wspólnie ubiegających się o zamówienie w formie dokumentu elektronicznego, podpisanego kwalifikowanym podpisem elektronicznym przez każdego z nich w zakresie, w jakim potwierdzają okoliczności, o których mowa w treści art. 22 ust. 1 Ustawy. Oświadczenie to jest wstępnym potwierdzeniem spełnienia warunków udziału w postępowaniu oraz braku podstaw wykluczenia w zakresie, w którym **każdy z tych Wykonawców wykazuje spełnienie warunków udziału w postępowaniu oraz braku podstaw wykluczenia**. W przypadku Wykonawców wspólnie ubiegających się o udzielenie zamówienia wymagane jest **ustanowienie pełnomocnika** do reprezentowania ich w postępowaniu o udzielenie zamówienia publicznego lub reprezentowania w postępowaniu i zawarcia umowy w sprawie zamówienia publicznego.
14. Zamawiający żąda od Wykonawcy, który zamierza powierzyć wykonanie części zamówienia **Podwykonawcom**, w celu wykazania braku istnienia wobec nich podstaw wykluczenia z udziału w postępowaniu w zakresie, o którym mowa w art. 24 ust. 1 pkt 13÷22 Ustawy oraz art. 24 ust. 5 pkt 1 i pkt 8 Ustawy, **do złożenia oświadczenia na formularzu JEDZ**, o którym mowa w ust. 1, w formie dokumentu elektronicznego, podpisanego kwalifikowanym podpisem elektronicznym **dla każdego z Podwykonawców odrębnie**.
15. Wykonawca może w celu potwierdzenia spełnienia warunków udziału w postępowaniu, w stosownych sytuacjach oraz w odniesieniu do niniejszego zamówienia, lub jego części, polegać na zdolnościach technicznych lub zawodowych innych podmiotów, niezależnie od charakteru prawnego łączących go z nim stosunków prawnych.
16. Wykonawca, który polega na zdolnościach lub sytuacji innych podmiotów, musi udowodnić Zamawiającemu, że realizując zamówienie, będzie dysponował niezbędnymi zasobami tych podmiotów, w szczególności przedstawiając zobowiązanie tych podmiotów do oddania mu do dyspozycji niezbędnych zasobów na potrzeby realizacji zamówienia.
17. W odniesieniu do warunków dotyczących wykształcenia, kwalifikacji zawodowych lub doświadczenia, Wykonawcy mogą polegać na zdolnościach innych podmiotów, jeśli podmioty te będą realizować usługi, do realizacji których te zdolności są wymagane.
18. Jeżeli zdolności techniczne lub zawodowe, podmiotu, o którym mowa w pkt 16, nie potwierdzają spełnienia przez Wykonawcę warunków udziału w postępowaniu lub zachodzą wobec tych podmiotów podstawy wykluczenia, Zamawiający żąda, aby Wykonawca w określonym przez Zamawiającego terminie:
 - 1) zastąpił ten podmiot innym podmiotem lub podmiotami lub
 - 2) zobowiązał się do osobistego wykonania odpowiedniej części zamówienia, jeżeli wykaże zdolności techniczne lub zawodowe, o których mowa w pkt 16.
19. Zamawiający żąda od Wykonawcy, który polega na zdolnościach innych podmiotów na zasadach określonych w art. 22a Ustawy, przedstawienia w odniesieniu do tych podmiotów (dla każdego podmiotu udostępniającego odrębnie):
 - 1) **Oświadczenia na formularzu JEDZ** w formie dokumentu elektronicznego, podpisanego kwalifikowanym podpisem elektronicznym;
 - 2) Oświadczenia podmiotu o oddaniu Wykonawcy swoich zasobów (Wzór-Załącznik nr 10 do SIWZ).
20. Wykonawca w terminie **3 dni od daty zamieszczenia** na stronie internetowej Zamawiającego informacji, o której mowa w art. 86 ust. 5 Ustawy, **przekazuje Zamawiającemu**

oświadczenie o przynależności lub braku przynależności do tej samej grupy kapitałowej, o której mowa w art. 24 ust. 1 pkt 23 Ustawy. Wraz ze złożeniem oświadczenia Wykonawca może przedstawić dowody, że powiązania z innymi Wykonawcami nie prowadzą do zakłócenia konkurencji w postępowaniu o udzielenie zamówienia.

21. Zamawiający przed wyborem najkorzystniejszej oferty, **wezwie Wykonawcę, którego oferta zostanie oceniona jako najkorzystniejsza (odpowiednio do zadania), do złożenia w wyznaczonym terminie, nie krótszym niż 10 dni, aktualnych na dzień złożenia oświadczeń lub dokumentów, o których mowa w art. 25 ust. 1 Ustawy, tj:**

- 1) Wykazu usług wykonanych, a w przypadku świadczeń okresowych lub ciągłych również wykonywanych, **w okresie ostatnich 3 lat** przed upływem terminu składania ofert, a jeśli okres prowadzenia działalności jest krótszy w tym okresie, wraz z podaniem ich wartości, przedmiotu, dat wykonania i podmiotów, na rzecz których usługi zostały wykonane, oraz załączeniem dowodów określających czy te usługi zostały wykonane lub są wykonywane należycie (Wzór-Załącznik nr 3 do SIWZ);
- 2) Wykaz osób, skierowanych przez Wykonawcę do realizacji zamówienia publicznego, w szczególności odpowiedzialnych za świadczenie usług wraz z informacjami na temat ich kwalifikacji zawodowych, uprawnień, doświadczenia i wykształcenia niezbędnych do wykonania zamówienia publicznego, a także zakresu, które będą uczestniczyć w wykonywaniu zamówienia, w szczególności odpowiedzialnych za świadczenie wykonywanych przez nie czynności oraz informację o podstawie dysponowania tymi osobami (Wzór-Załącznik nr 4 do SIWZ);
- 3) Wykazy narzędzi, wyposażenia zakładu i urządzeń technicznych dostępnych Wykonawcy usług w celu realizacji zamówienia wraz z informacją o podstawie dysponowania tymi zasobami. Przez ww. dokument Zamawiający rozumie Wykaz stacji obsługi serwisowej i Wykaz parkingów (Wzór-Załączniki nr 5 oraz nr 6 do SIWZ odpowiednio do zadania);
- 4) Informacji z **Krajowego Rejestru Karnego** w zakresie określonym w art. 24 ust. 1 pkt 13, 14 i 21 Ustawy, wystawionej nie wcześniej niż **6 miesięcy** przed upływem terminu składania ofert;
- 5) Zaświadczenia **właściwego naczelnika urzędu skarbowego** potwierdzającego, że Wykonawca nie zalega z opłacaniem podatków, wystawionego nie wcześniej niż **3 miesiące** przed upływem terminu składania ofert lub **innego dokumentu potwierdzającego**, że Wykonawca zawarł porozumienie z właściwym organem podatkowym w sprawie spłat tych należności wraz z ewentualnymi odsetkami lub grzywnami, w szczególności uzyskał przewidziane prawem zwolnienie, odroczenie lub rozłożenie na raty zaległych płatności lub wstrzymanie w całości wykonania decyzji właściwego organu;
- 6) Zaświadczenia **właściwej terenowej jednostki organizacyjnej Zakładu Ubezpieczeń Społecznych** lub **Kasy Rolniczego Ubezpieczenia** albo **innego dokumentu**, że Wykonawca nie zalega z opłaceniem składek na ubezpieczenie społeczne lub zdrowotne, wystawione nie wcześniej niż **3 miesiące** przed upływem terminu składania ofert lub **innego dokumentu** potwierdzającego, że Wykonawca zawarł porozumienie z właściwym organem w sprawie spłat tych należności wraz z ewentualnymi odsetkami lub grzywnami, w szczególności uzyskał przewidziane prawem zwolnienie, odroczenie, lub rozłożenie na raty zaległych płatności lub wstrzymanie w całości wykonania decyzji właściwego organu;
- 7) Odpisu z właściwego rejestru lub centralnej ewidencji i informacji o działalności gospodarczej, jeżeli odrębne przepisy wymagają wpisu do rejestru lub ewidencji, o ile Zamawiający nie będzie mógł ich uzyskać za pomocą ogólnodostępnych bezpłatnych baz danych;
- 8) Oświadczenia Wykonawcy o braku wydania wobec niego prawomocnego wyroku sądu lub ostatecznej decyzji administracyjnej o zaleganiu z uiszczeniem podatków, opłat lub składek na ubezpieczenie społeczne lub zdrowotne albo – w przypadku wydania takiego wyroku lub decyzji – dokumentów potwierdzających dokonanie płatności tych należności wraz z ewentualnymi odsetkami lub grzywnami lub zawarcie wiążącego porozumienia w sprawie spłat tych należności (Wzór-Załącznik nr 8 do SIWZ);

- 9) Oświadczenia Wykonawcy o niezaleganiu z opłaceniem podatków i opłat lokalnych, o których mowa w ustawie z dnia 12 stycznia 1991r. o podatkach i opłatach lokalnych (tj. Dz. U. z 2017 r. poz. 1785 ze zm.)(Wzór-Załącznik nr 9 do SIWZ);
- 10) Oświadczenie Wykonawcy, o braku orzeczenia wobec niego tytułem środka zapobiegawczego zakazu ubiegania się o zamówienie publiczne (Wzór-Załącznik nr 7 do SIWZ).
22. Jeżeli Wykonawca ma siedzibę lub miejsce zamieszkania poza terytorium Rzeczypospolitej Polskiej, zamiast dokumentów, o których mowa w:
- 1) pkt 21 ppkt 4, składa informację z odpowiedniego rejestru albo, w przypadku braku takiego rejestru, inny równoważny dokument wydany przez właściwy organ sądowy lub administracyjny kraju, w którym Wykonawca ma siedzibę lub miejsce zamieszkania ma osoba, której dotyczy informacja albo dokument w zakresie określonym w art. 24 ust. 1 pkt 13, 14 i 21 Ustawy;
 - 2) pkt 21 od ppkt 5 do ppkt 7 składa dokument lub dokumenty wystawione w kraju, w którym Wykonawca ma siedzibę lub miejsce zamieszkania, potwierdzające odpowiednio, że:
 - a) nie zalega z opłacaniem podatków, opłat, składek na ubezpieczenie społeczne lub zdrowotne albo że zawarł porozumienie z właściwym organem w sprawie spłat tych należności wraz z ewentualnymi odsetkami lub grzywnami, w szczególności uzyskał przewidziane prawem zwolnienie, odroczenie lub rozłożenie na raty zaległych płatności lub wstrzymanie w całości wykonanie decyzji właściwego organu (dokument powinien być wystawiony nie wcześniej niż 3 miesiące przed terminem składania ofert);
 - b) nie otwarto jego likwidacji ani nie ogłoszono upadłości (dokument powinien być wystawiony nie wcześniej niż 6 miesięcy przed terminie składania ofert).
23. Wykonawca mający siedzibę na terytorium Rzeczypospolitej Polskiej, w odniesieniu do osoby mającej miejsce zamieszkania poza terytorium Rzeczypospolitej Polskiej, której dotyczy dokument wskazany w pkt. 21 ppkt 4, składa dokument, o którym mowa w pkt 22 ppkt 1.
24. W sytuacji, gdy w kraju, w którym Wykonawca ma siedzibę lub miejsce zamieszkania ma osoba, której dokument dotyczy, nie wydaje się dokumentów, o których mowa w pkt 21 lub 22 należy zastosować się do zapisów § 7 ust. 3 lub § 8 ust. 1 Rozporządzenia Ministra Rozwoju z dnia 26 lipca 2016 r. w sprawie rodzaju dokumentów, jakich może żądać zamawiający od wykonawcy w postępowaniu o udzielenie zamówienia (tj. Dz. U. z 2016 r., poz. 1126) zwanego dalej „Rozporządzeniem”.

VI. WYKAZ OŚWIADCZEŃ I DOKUMENTÓW POTWIERDZAJĄCYCH SPEŁNIANIE PRZEZ OFEROWANE USŁUGI WYMAGAŃ OKREŚLONYCH PRZEZ ZAMAWIAJĄCEGO:

Zamawiający **nie żąda** od Wykonawców oświadczeń i dokumentów potwierdzających spełnienie przez oferowane usługi wymagań określonych przez Zamawiającego w SIWZ.

VII. WYMAGANIA DOTYCZĄCE WADIUM:

1. Zamawiający żąda od Wykonawców wniesienia zabezpieczenia wadium o wartości:
 - 1) **w zadaniu nr 1 – 10.000,00 PLN;**
 - 2) **w zadaniu nr 2 – 10.000,00 PLN.**
2. Zgodnie z art. 45 ust. 3 Ustawy Wykonawca zobowiązany jest do wniesienia wadium przed upływem terminu składania ofert, o którym mowa w Rozdz. XI SIWZ.
3. Zabezpieczenie wadium może być wnoszone według wyboru Wykonawcy w jednej lub w kilku następujących formach:
 - 1) w pieniądzu – przelewem na rachunek Zamawiającego w:

NBP O/O w Warszawie nr konta 64 1010 1010 0056 5613 9120 0000.

W przypadku wniesienia zabezpieczenia wadium przelewem w pieniądzu, decyduje data i godzina uznania kwotą wadium rachunku Zamawiającego.
 - 2) poręczeniach bankowych lub poręczeniach spółdzielczej kasy oszczędnościowo-kredytowej, z tym, że poręczenie kasy jest zawsze poręczeniem pieniężnym,
 - 3) gwarancjach bankowych,
 - 4) gwarancjach ubezpieczeniowych,

- 5) poręczeniach udzielanych przez podmioty, o których mowa w art. 6b ust. 5 pkt 2 ustawy z dnia 9 listopada 2000 r. o utworzeniu Polskiej Agencji Rozwoju Przedsiębiorczości (tj. Dz. U. z 2018 r. , poz. 110).
4. Poręczenie lub gwarancja stanowiące formę zabezpieczenia wadium winno zawierać stwierdzenie, że nieodwołalnie, na pierwsze pisemne żądanie Zamawiającego wzywające do zapłaty kwoty z tytułu przepadku wadium w sytuacjach wymienionych w art. 46 ust. 4a i ust. 5 Ustawy, następuje jego bezwarunkowa wypłata (bez jakichkolwiek zastrzeżeń gwaranta/poręczyciela w treści dokumentu w stosunku do Zamawiającego) do wysokości sumy gwarancyjnej. **Jako Beneficjenta należy wpisać Skarb Państwa – Komendanta Stołecznego Policji.**
5. Zamawiający dokona zwrotu lub zatrzymania wadium zgodnie z art. 46 Ustawy.

VIII. TERMIN ZWIĄZANIA OFERTA:

1. Termin związania ofertą wynosi **60 dni**.
2. Bieg terminu związania ofertą rozpoczyna się wraz z upływem terminu składania ofert.
3. Przedłużenie terminu związania ofertą zgodnie z art. 85 ust. 2 i 4 Ustawy.

IX. OPIS SPOSOBU PRZYGOTOWYWANIA OFERT:

1. **Wykonawca może złożyć ofertę tylko na jedno zadanie. W przypadku złożenia przez Wykonawcę ofert na dwa zadania obie oferty zostaną odrzucone na podstawie art. 89 ust. 1 pkt 2 Ustawy.**
2. Ofertę oraz oświadczenia sporządza się, pod rygorem nieważności, w formie pisemnej. Oferta wraz ze wszystkimi załącznikami musi być sporządzona w języku polskim.
3. Oferta, oświadczenia, wystawione przez Wykonawcę oraz wszelka korespondencja sporządzona przez Wykonawcę w trakcie prowadzonego postępowania musi być podpisana przez Wykonawcę lub osobę/osoby uprawnione do reprezentowania Wykonawcy. W przypadku, gdy w imieniu Wykonawcy występują inne osoby, których uprawnienie do reprezentacji nie wynika z dokumentów rejestrowych (KRS, CEiDG) do oferty należy dołączyć pełnomocnictwo. W przypadku, gdy w toku procedury, w imieniu Wykonawcy, będą występować inne osoby, których umocowanie nie zostało przez Wykonawcę udokumentowane w złożonej ofercie, Wykonawca przekaze Zamawiającemu pełnomocnictwa dla tych osób. Pełnomocnictwa mają być złożone w formie oryginału lub kopii potwierdzonej za zgodność z oryginałem przez notariusza. Gdy pełnomocnictwo sporządzone jest w języku obcym do oferty należy dołączyć jego tłumaczenie na język polski. Z pełnomocnictwa powinien wynikać zakres czynności, do których jest umocowany pełnomocnik.
4. Oświadczenia, o których mowa w Rozporządzeniu, dotyczące Wykonawcy i innych podmiotów, na których zdolnościach lub sytuacji polega Wykonawca na zasadach określonych w art. 22a Ustawy oraz dotyczące Podwykonawców, składane są w oryginale.
5. Dokumenty, o których mowa w Rozporządzeniu inne niż oświadczenia, o których mowa w ust. 4, składane są w oryginale lub kopii poświadczonych za zgodność z oryginałem.
6. Poświadczenia za zgodność z oryginałem dokonuje odpowiednio Wykonawca, Wykonawcy wspólnie ubiegający się o udzielenie zamówienia publicznego albo Podwykonawca, w zakresie dokumentów, które każdego z nich dotyczą.
7. Poświadczenie za zgodność z oryginałem następuje w formie pisemnej.
8. Zaleca się, aby wszystkie poprawki lub zmiany w tekście oferty zostały parafowane zgodnie z zasadami reprezentacji.
9. Zamawiający zaleca, by oferta była połączona w jedną całość, w sposób uniemożliwiający wypadnięcie kolejno ponumerowanych stron.
10. **Zaleca się, aby ofertę wraz ze wszystkimi załącznikami umieścić w opakowaniu zaadresowanym i opisanym w sposób przedstawiony w Rozdz. I pkt 1 SIWZ oraz opatrzonym pieczęcią Wykonawcy lub danymi: nazwą, adresem, numerem telefonu i faksu/adresu e-mail, a także oznaczyć jako „Oferta” oraz numerem referencyjnym postępowania: WZP-4007/18/185/T.**
11. **Wykonawca, składając ofertę za pośrednictwem operatora pocztowego, pościągca zobowiązany jest do dopilnowania, aby opakowanie firmowe operatora pocztowego,**

posłańca, w którym umieszczona będzie oferta, było oznaczone co najmniej słowem „Oferta” oraz numerem referencyjnym postępowania: WZP-4007/18/185/T.

12. **Konsekwencje związane z niewłaściwym oznakowaniem opakowania firmowego/ koperty będzie ponosił Wykonawca.**
13. Ze względu na nałożony na Zamawiającego, w art. 96 ust. 3 Ustawy, obowiązek udostępnienia do wglądu uczestnikom postępowania ofert składanych w postępowaniu – z wyjątkiem części informacji stanowiących tajemnicę przedsiębiorstwa – Wykonawca nie później niż w terminie składania ofert zobowiązany jest wykazać, iż zastrzeżone informacje stanowią tajemnicę przedsiębiorstwa, w rozumieniu przepisów ustawy z dnia 16 kwietnia 1993 r. o zwalczaniu nieuczciwej konkurencji (tj. Dz. U. z 2018 r., poz. 419) oraz zobowiązany jest do jednoznacznego oznaczenia tej części oferty, która stanowi tajemnicę przedsiębiorstwa. Brak stosownego zastrzeżenia będzie traktowany jako wyrażenie zgody na ujawnienie całości dokumentów na zasadach określonych w Ustawie. Uwaga! Tajemnicy przedsiębiorstwa nie mogą stanowić informacje jawne na podstawie Ustawy i innych obowiązujących przepisów prawa.
14. Wykonawca nie może zastrzec informacji i dokumentów, których jawność wynika z innych aktów prawnych, w tym z zapisu art. 86 ust. 4 Ustawy.
15. Wykonawca poniesie wszelkie koszty związane ze sporządzeniem oraz złożeniem oferty.

X. ZAWARTOŚĆ OFERT:

1. **Wykonawca wraz z Ofertą (Wzór-Załącznik nr 1A÷B do SIWZ – odpowiednio do zadania) zobowiązany jest złożyć:**
 - 1) Jednolity Europejski Dokument Zamówienia w formie dokumentu elektronicznego, podpisanego kwalifikowanym podpisem elektronicznym, przesyłany na adres email: jedz@ksp.policja.gov.pl;
 - 2) pełnomocnictwo w formie zgodnej z wymaganiem określonym w Rozdz. IX pkt 3 SIWZ, jeżeli ustanowiono pełnomocnika;
 - 3) Wykonawca, który zamierza powierzyć wykonanie części zamówienia Podwykonawcom w celu wykazania braku istnienia wobec nich podstaw wykluczenia z udziału w postępowaniu składa Jednolity Europejski Dokument Zamówienia dla każdego z Podwykonawców odrębnie w formie dokumentu elektronicznego, podpisanego kwalifikowanym podpisem elektronicznym, przesyłany na adres email: jedz@ksp.policja.gov.pl – *jeśli dotyczy*;
 - 4) Wykonawca, który polega na zdolnościach innych podmiotów na zasadach określonych w art. 22a Ustawy, przedstawienia w odniesieniu do tych podmiotów - *jeżeli dotyczy*:
 - a) Jednolity Europejski Dokument Zamówienia dla każdego z podmiotów odrębnie w formie dokumentu elektronicznego, podpisanego kwalifikowanym podpisem elektronicznym, przesyłany na adres email: jedz@ksp.policja.gov.pl;
 - b) oświadczenie podmiotu o oddaniu Wykonawcy swoich zasobów (Wzór-Załącznik nr 2 do SIWZ);
 - 5) dokument potwierdzający fakt wniesienia wadium w formie innej niż w pieniądzu (np. gwarancja bankowa, gwarancja ubezpieczeniowa).
2. **Wykonawcy wspólnie ubiegający się o udzielenie zamówienia wraz z Ofertą (Wzór-Załącznik nr 1A÷B do SIWZ – odpowiednio do zadania) składają:**
 - 1) **każdy Wykonawca:** Jednolity Europejski Dokument Zamówienia w formie dokumentu elektronicznego, podpisanego kwalifikowanym podpisem elektronicznym, przesyłany na adres email: jedz@ksp.policja.gov.pl;
 - 2) **wspólnie:**
 - a) pełnomocnictwo w formie zgodnej z wymaganiem określonym w Rozdz. IX pkt 3 SIWZ, jeżeli ustanowiono pełnomocnika,
 - b) Wykonawca, który zamierza powierzyć wykonanie części zamówienia Podwykonawcom w celu wykazania braku istnienia wobec nich podstaw wykluczenia z udziału w postępowaniu składa Jednolity Europejski Dokument Zamówienia dla każdego z Podwykonawców odrębnie w formie dokumentu elektronicznego, podpisanego kwalifikowanym podpisem elektronicznym, przesyłany na adres email: jedz@ksp.policja.gov.pl – *jeśli dotyczy*;

- c) Wykonawca, który polega na zdolnościach innych podmiotów na zasadach określonych w art. 22a Ustawy, przedstawienia w odniesieniu do tych podmiotów - jeżeli dotyczy:
- Jednolity Europejski Dokument Zamówienia dla każdego z podmiotów odrębnie w formie dokumentu elektronicznego, podpisanego kwalifikowanym podpisem elektronicznym, przesłany na adres email: jedz@ksp.policja.gov.pl;
 - oświadczenie podmiotu o oddaniu Wykonawcy swoich zasobów (Wzór-Załącznik nr 2 do SIWZ);
- d) dokument potwierdzający fakt wniesienia wadium w formie innej niż w pieniądzu (np. gwarancja bankowa, gwarancja ubezpieczeniowa).

XI. MIEJSCE I TERMIN SKŁADANIA I OTWARCIA OFERT:

1. **Oferty należy złożyć w siedzibie Zamawiającego – Punkt Obsługi Interesanta KSP, ul. Nowolipie 2, 00-150 Warszawa, który czynny jest w godz. 7:00÷17:00 w dni robocze (od poniedziałku do piątku) lub przesłać pocztą (pocztą kurierską) na adres wskazany do przesyłania korespondencji w Rozdz. I pkt 1 SIWZ.**
2. Wykonawca może wprowadzić zmiany do złożonej oferty pod warunkiem, że Zamawiający otrzyma pisemne zawiadomienie o wprowadzeniu zmian przed terminem składania ofert.
3. Powiadomienie o wprowadzeniu zmian musi być złożone według takich samych zasad, jak składana oferta (zgodnie z Rozdz. IX pkt 10÷12 SIWZ), lecz oznakowana napisem „ZMIANA”. Koperta oznaczona napisem „ZMIANA” zostanie otwarta przy otwieraniu oferty Wykonawcy i zostanie dołączona do oferty Wykonawcy.
4. Wykonawca ma prawo przed upływem terminu składania ofert wycofać ofertę z postępowania poprzez złożenie pisemnego powiadomienia, według tych samych zasad jak wprowadzenie zmian, z napisem na kopercie „WYCOFANIE”. Zasada ta nie dotyczy sytuacji, gdy Wykonawca prześle wniosek faksem lub e-mailem.
5. **Termin składania ofert upływa w dniu 10.10.2018 r. o godzinie 11:00.**
6. **Oferty złożone po terminie zostaną zwrócone Wykonawcom zgodnie z art. 84 ust. 2 Ustawy.**
6. **Otwarcie ofert złożonych w terminie nastąpi w dniu 10.10.2018 r. o godzinie 12:00 w siedzibie Zamawiającego – Komendzie Stołecznej Policji, ul. Nowolipie 2, 00-150 Warszawa.**
7. Wykonawcy oraz inne osoby zainteresowane uczestnictwem w publicznej sesji otwarcia ofert powinni zgłosić się do Punktu Obsługi Interesanta KSP, ul. Nowolipie 2, 00-150 Warszawa, przed godziną wskazaną w pkt 6, skąd po odebraniu przepustek zostaną zaprowadzeni przez pracownika Zamawiającego do miejsca otwarcia ofert.
8. Przed otwarciem ofert Zamawiający poda kwotę, jaką zamierza przeznaczyć na sfinansowanie zamówienia, w tym kwoty, jakie zamierza przeznaczyć na sfinansowanie zamówienia w poszczególnych zadaniach.
9. W trakcie jawnej sesji otwarcia ofert, Zamawiający poda do wiadomości zebranych osób informacje wynikające z treści art. 86 ust. 4 Ustawy.
10. Niezwłocznie po otwarciu ofert Zamawiający zamieści na stronie internetowej informacje dotyczące:
 - 1) kwoty, jaką zamierza przeznaczyć na sfinansowanie zamówień w poszczególnych zadaniach;
 - 2) firm oraz adresów Wykonawców, którzy złożyli oferty w terminie;
 - 3) zawartych w ofertach Wykonawców cen za: 1 roboczogodzinę naprawy blacharskiej i lakierniczej, upust na użyte do naprawy części zamienne, okresu gwarancji na wykonane usługi, warunków płatności.

XII. OPIS SPOSOBU OBLICZANIA CENY:

1. Zamawiający wyliczy cenę oferty w każdym zadaniu zgodnie z zapisem wskazanym w Rozdz. XIII pkt 2 SIWZ.
2. Ceny muszą być podane i wyliczone w zaokrągleniu do dwóch miejsc po przecinku. Zasada zaokrąglenia dotyczy trzeciego miejsca po przecinku – poniżej 5 należy końcówkę pominąć, powyżej i równe 5 należy zaokrąglić w górę.
3. Cena oferty winna być wyrażona w złotych polskich (PLN).
4. Jeżeli w postępowaniu złożona zostanie oferta, której wybór prowadziłby do powstania u

Zamawiającego obowiązku podatkowego zgodnie z przepisami o podatku od towarów i usług, Zamawiający w celu oceny takiej oferty doliczy do przedstawionej w niej ceny podatek od towarów i usług, który miałby obowiązek rozliczyć zgodnie z tymi przepisami. W takim przypadku Wykonawca, składając ofertę, jest zobligowany poinformować Zamawiającego, że wybór jego oferty będzie prowadzić do powstania u Zamawiającego obowiązku podatkowego, wskazując rodzaj usługi, których świadczenie będzie prowadzić do jego powstania, oraz wskazując ich wartość bez kwoty podatku.

XIII. OPIS KRYTERIÓW OCENY OFERT, KTÓRYMI ZAMAWIAJĄCY BĘDZIE SIĘ KIEROWAŁ PRZY WYBORZE OFERTY:

1. Komisja dokona oceny ofert na podstawie nw. kryteriów oceny ofert (dla każdego zadania):

L. p.	Opis kryteriów oceny ofert	Znaczenie
1.	Cena oferty brutto w PLN (C)	60%
2.	Okres gwarancji na wykonane usługi (G)	40%

2. **Cena oferty brutto (C_o)** wyliczona będzie z dokładnością do dwóch miejsc po przecinku według poniższego wzoru:

$$C_o = \{(S_{rbg} \times C_{rbg}) + [(S_{cze} - (S_{cze} \times U)) + C_{ml}] \times 90\%$$

gdzie:

C_o – cena oferty brutto.

Cena ta stanowi wyłącznie podstawę do wyboru oferty najkorzystniejszej.

Zamawiający udzieli zamówienia do kwoty, jaką zamierza przeznaczyć na jego realizację (odczytanej na jawnej sesji otwarcia ofert oraz podanej na stronie internetowej Zamawiającego;

S_{rbg} – suma roboczogodzin wyliczona przez Zamawiającego w oparciu o normy określone w programie AUDATEX, dla naprawy pojazdu marki Kia Ceed z 2014 r., przy przebiegu 72.000 km, aktualna na dzień 19 lipca 2018 r.;

C_{rbg} – cena za 1 roboczogodzinę naprawy blacharskiej i lakierniczej zaoferowana przez Wykonawcę w ofercie;

S_{cze} – suma cen części zamiennych wyliczona w oparciu o ceny części zamiennych wskazane w programie AUDATEX, aktualne na dzień 19 lipca 2018 r., przedstawionych w poniższej tabeli;

C_{ml} – koszt materiału lakierniczego wynikający z programu AUDATEX, aktualny na dzień 19 lipca 2018 r., przedstawiony w poniższej tabeli;

U – upust zaoferowany przez Wykonawcę w ofercie od cen jednostkowych brutto w PLN części zamiennych wskazanych w programie AUDATEX, aktualnych na dzień sporządzenia przez Wykonawcę kosztorysu naprawy blacharsko-lakierniczej.

Wykonawca może zaoferować maksymalny upust w wysokości 30%. W przypadku zaoferowania wyższego upustu niż maksymalny Zamawiający odrzuci ofertę Wykonawcy na podstawie art. 89 ust. 1 pkt 2 Ustawy „Zamawiający odrzuca ofertę, jeżeli jej treść nie odpowiada treści specyfikacji istotnych warunków zamówienia...”

Nazwa Części	Ilość roboczogodzin	Cena części zamiennych (oryginalnych)/materiału lakierniczego (netto PLN)
wymontowanie starych części i zamontowanie naprawionych lub nowych	7,8	-
lakierowanie części naprawionych	5,8	-

koszt materiału lakierniczego	-	582,02
naprawa maski silnika	1,3	-
naprawa wnęki podszybia prawego	0,8	-
naprawa podszybia zewnętrznego słupka prawego	1,0	-
konserwacja profili zamkniętych napraw. części	0,6	-
zestaw moc. wyłumienia	-	18,90
reflektor prawy	-	2 544,41
szyba czołowa	-	1 201,98
zestaw kleju do mocowania szyby czołowej	-	204,72
uszczelka szyby czołowej	-	127,04
normalia (spinki, nakrętki, podkładki itp.)	-	85,54
Razem:	Srbg 17,3	Scze 4 764,61

2. **Wykonawca ubiegający się o udzielenie niniejszego zamówienia może zaoferować cenę za 1 roboczogodzinę nie wyższą niż 90,00 brutto PLN.** W przypadku zaoferowania ceny wyższej niż wskazana w zdaniu pierwszym, Zamawiający odrzuci ofertę na podstawie art. 89 ust. 1 pkt 2) „Zamawiający odrzuca ofertę, jeżeli jej treść nie odpowiada treści specyfikacji istotnych warunków zamówienia....”
3. Punkty w **kryterium cena oferty brutto** wyliczone będą z dokładnością do dwóch miejsc po przecinku według poniższego wzoru:

$$C = (C_{\min} : C_x) \times 100 \times 60\%$$

gdzie:

C - wskaźnik kryterium ceny oferty w punktach;

C_{min} - najniższa cena oferty spośród ocenianych ofert;

C_x - cena oferty badanej.

4. Punkty w **kryterium okres gwarancji na wykonane usługi** zostaną przyznane według następującej zasady:
- 1) przy przyznawaniu i przeliczaniu punktów będą brane pod uwagę tylko oferty, w których zostanie zaproponowany okres gwarancji wynoszący **więcej niż 24 miesiące**;
 - 2) za każdy dodatkowy pełny miesiąc gwarancji powyżej minimalnego okresu gwarancji, tj. 24 miesiące, zostanie przyznany jeden punkt;
 - 3) w przypadku, gdy Wykonawca zaoferuje gwarancję **dłuższą niż 36 miesięcy**, do wyliczenia wartości punktowej w tym kryterium, Zamawiający przyjmie gwarancję o okresie obowiązywania **36 miesięcy**;
 - 4) ostateczna ilość punktów w kryterium zostanie ustalona po dokonaniu przeliczenia przyznanych punktów według poniższego wzoru:

$$G = (G_b : G_{naj}) \times 100 \times 40\%$$

gdzie:

G – wskaźnik kryterium okres gwarancji na wykonane usługi w punktach;

G_b – ilość punktów za okres gwarancji na wykonane usługi przyznany badanej ofercie;

G_{naj} – ilość punktów za najdłuższy okres gwarancji na wykonane usługi przyznany ofercie.

6. Zamawiający udzieli zamówienia Wykonawcy, którego oferta odpowiadać będzie wszystkim wymaganiom określonym w Ustawie oraz niniejszej SIWZ i zostanie oceniona jako najkorzystniejsza w oparciu o podane powyżej kryteria wyboru, czyli temu, który otrzymał najwyższą wartość punktową wyliczoną według poniższego wzoru:

$$W = C + G$$

gdzie:

W – wskaźnik łącznej oceny oferty w punktach;

C – wskaźnik kryterium ceny oferty brutto w punktach;

G – wskaźnik kryterium okres gwarancji na wykonanie usługi w punktach.

7. Zamawiający będzie zaokrąślał punkty do dwóch miejsc po przecinku w każdym wskaźniku. Zasada zaokrąglenia dotyczy trzeciego miejsca po przecinku: poniżej 5 końcówkę pominię, powyżej i równe 5 zaokrągli w górę.
8. Jeżeli nie można wybrać najkorzystniejszej oferty z uwagi na to, że dwie lub więcej ofert przedstawia taki sam bilans ceny i innych kryteriów oceny ofert, Zamawiający spośród tych ofert wybierze ofertę z najniższą ceną, a jeżeli zostały złożone oferty o takiej samej cenie, Zamawiający wezwie Wykonawców, którzy złożyli te oferty, do złożenia w terminie określonym ofert dodatkowych.

XIV. INFORMACJA O FORMALNOŚCIACH, JAKIE POWINNY ZOSTAĆ DOPEŁNIONE PO WYBORZE OFERTY W CELU ZAWARCIA UMOWY:

1. Niezwłocznie po wyborze najkorzystniejszych ofert (w każdym zadaniu) Zamawiający wybranym Wykonawcom wskaże datę i miejsce podpisania umowy. Koszt dojazdu do miejsca wskazanego przez Zamawiającego ponosi Wykonawca.
2. W przypadku Wykonawców wspólnie ubiegających się o zawarcie umowy, Zamawiający przed podpisaniem umowy może żądać umowy regulującej współpracę tych Wykonawców.
3. W przypadku Wykonawcy, będącego osobą fizyczną, Zamawiający przed podpisaniem umowy żądać będzie dokładnego adresu zamieszkania i nr PESEL.
4. Wykonawca, któremu udzielone zostanie przedmiotowe zamówienie, zobowiązany będzie dostarczyć w terminie 2 dni od podpisania umowy kopię:
 - 1) opłaconego ubezpieczenia obejmującego co najmniej naruszenie powierzonego mienia, w szczególności kradzież oraz uszkodzenie, gwarantujących wypłatę odszkodowania z każdego z ww. tytułów, o wartości nie mniejszej niż 1.500.000,00 PLN;
 - 2) polisy OC o wartości nie mniejszej niż 500.000,00 PLN;
 - 3) aktualnej autoryzacji europejskiego importera marki samochodowej specjalizującego się w naprawach blacharsko-lakierniczych.

XV. WYMAGANIA DOTYCZĄCE ZABEZPIECZENIA NALEŻYTEGO WYKONANIA UMOWY:

1. Zamawiający **wymaga wniesienia zabezpieczenia należytego wykonania umowy w każdym zadaniu w wysokości 10 % wartości umowy** zgodnie z zapisami Rozdz. XVII § 7 ust. 1 SIWZ. Zabezpieczenie powinno być wniesione do dnia podpisania umowy.
2. Zabezpieczenie może być wnoszone według wyboru Wykonawcy w jednej lub w kilku następujących formach:
 - 1) pieniądzu – przelewem na rachunek Zamawiającego: **64 1010 1010 0056 5613 9120 0000**,
 - 2) poręczeniach bankowych lub poręczeniach spółdzielczej kasy oszczędnościowo-kredytowej, z tym, że zobowiązanie kasy jest zawsze zobowiązaniem pieniężnym,
 - 3) gwarancjach bankowych,
 - 4) gwarancjach ubezpieczeniowych,
 - 5) poręczeniach udzielanych przez podmioty, o których mowa w art. 6b ust. 5 pkt 2 ustawy z dnia 9 listopada 2000 r. o utworzeniu Polskiej Agencji Rozwoju Przedsiębiorczości (tj. Dz. U. z 2018 r., poz. 110)
3. Zamawiający nie dopuszcza składania zabezpieczenia w postaci:
 - 1) weksli z poręczeniem wekslowym banku lub spółdzielczej kasy oszczędnościowo-kredytowej,
 - 2) zastawu na papierach wartościowych emitowanych przez Skarb Państwa lub jednostkę

- samorządu terytorialnego,
- 3) zastawu rejestrowego na zasadach określonych w przepisach o zastawie rejestrowym i rejestrze zastawów.
4. Poręczenie lub gwarancja stanowiące formę zabezpieczenia należytego wykonania umowy winno zawierać stwierdzenie, że na pierwsze pisemne żądanie Zamawiającego wzywające do zapłaty kwoty z tytułu nienależytego wykonania umowy, zgodnie z warunkami umowy, następuje jego bezwarunkowa wypłata (bez jakichkolwiek zastrzeżeń gwaranta/poręczyciela w treści dokumentu w stosunku do Zamawiającego) do wysokości sumy gwarancyjnej. **Jako Beneficjenta należy wpisać Skarb Państwa – Komendanta Stołecznego Policji.**
5. Zamawiający dokona zwrotu zabezpieczenia należytego wykonania umowy odpowiednio:
- 1) 70% zabezpieczenia zostanie zwrócone w terminie 30 dni licząc od dnia wykonania ostatniej usługi i uznania przez Zamawiającego, że umowa w tym zakresie została należycie wykonana, pozostawiając 30% kwoty jako zabezpieczenie roszczeń z tytułu rękojmi. Zamawiający uzna wykonanie umowy po podpisaniu bez uwag protokołu ostatniej prawidłowo zrealizowanej usługi w ramach umowy;
 - 2) 30% kwoty zabezpieczenia zostanie zwrócone w terminie 15 dni po upływie okresu rękojmi ostatniej wykonanej usługi.

XVI. POUCZENIE O ŚRODKACH OCHRONY PRAWNEJ:

Wykonawcy, a także innemu podmiotowi, jeżeli ma lub miał interes w uzyskaniu zamówienia oraz poniósł lub może ponieść szkodę w wyniku naruszenia przez Zamawiającego przepisów Ustawy przysługują środki ochrony prawnej zgodnie z Działem VI Ustawy.

XVII. OGÓLNE WARUNKI UMOWY:

Umowa zostanie zawarta stosownie do przedstawionych niżej ogólnych jej warunków (odpowiednio do zadania):

§1

1. Przedmiotem umowy jest **świadczenie usług w zakresie napraw blacharsko-lakierniczych pojazdów do DMC do 3,5 tony w stacji obsługi serwisowej zlokalizowanej na terenie lewobrzeżnej/prawobrzeżnej części miasta stołecznego Warszawy** (odpowiednio do zadania), zwanych dalej „usługami”.
2. W ramach umowy Wykonawca będzie wykonywał:
 - a) Naprawy szkodowe w tym blacharsko-lakiernicze refundowane przez Ubezpieczyciela,
 - b) Naprawy szkodowe w tym blacharsko-lakiernicze finansowane przez Komendę Stołeczną Policji,
3. Zamawiający planuje objąć usługami 1468 pojazdów oraz informuje, że w roku 2017 zleconych zostało około 655 napraw.
4. Strony ustalają, że:
 - 1) Usługi, o których mowa w ust. 2 lit. a) będą rozliczane po cenach ustalonych i zatwierdzonych przez Ubezpieczyciela.
 - 2) Usługi, o których mowa w ust. 2 lit. b) będą rozliczane w oparciu o niżej wskazane ceny odpowiednio za:
 - a) **1 roboczogodzinę** (za naprawę blacharsko-lakierniczą) - **PLN**
 - b) **użyte do naprawy części zamienne – wynikające z cen jednostkowych brutto PLN wskazanych w programie AUDATEX (odpowiednio do marki pojazdu) obowiązujących na dzień sporządzenia kosztorysu, o którym mowa w § 2 ust. 2 lit. b, pomniejszych o upust**
 - c) materiały lakiernicze – wynikające z cen jednostkowych brutto PLN wskazanych w programie AUDATEX, obowiązujących na dzień sporządzenia kosztorysu, o którym mowa § 2 ust. 2 lit. b.
5. W cenach, o których mowa w ust. 4, Wykonawca uwzględnił wszystkie koszty związane z realizacją przedmiotu umowy, w tym podatek VAT, o ile obowiązek podatkowy nie będzie leżał po stronie Zamawiającego.

6. Wykonawca wystawi fakturę każdorazowo po wykonanej usłudze z uwzględnieniem zapisu ust. 7 oraz § 2 ust. 3 lit. b. W przypadku wadliwego sporządzenia przez Wykonawcę faktury, Zamawiający odmówi zapłaty do czasu otrzymania dokumentu sporządzonego zgodnie z postanowieniami niniejszej umowy. Termin zapłaty liczony będzie od dnia otrzymania przez Zamawiającego prawidłowo sporządzonej faktury.
7. Wartość faktury odpowiednio za usługi, stanowić będzie kwotę wynikającą z zaakceptowanego przez Zamawiającego (z uwzględnieniem zapisy § 2 ust. 2 lit. c zdanie drugie) kosztorysu/kosztorysów, o którym mowa w § 2 ust. 2 lit. b.
8. Zamawiający zobowiązuje się opłacić fakturę w terminie 30 dni, licząc od daty otrzymania od Wykonawcy prawidłowo wystawionej faktury. Fakturę należy dostarczyć lub przestać na adres: Wydział Transportu KSP ul. Jagiellońska 49 03-301 Warszawa.
9. Zamawiający, zobowiązuje się zapłacić Wykonawcy odsetki ustawowe, w razie niezapłacenia faktury w terminie, o którym mowa w ust. 8
10. Zapisy ust. 5÷9 dotyczą sytuacji, gdy płatnikiem jest Zamawiający.
11. Rozliczenia pomiędzy Wykonawcą a Ubezpieczycielem będą następowały na podstawie upoważnienia, o którym mowa w § 2 ust. 1 lit. a.
12. W przypadku rozliczenia bezgotówkowego, Wykonawca dostarczy Zamawiającemu kopię faktury za wykonaną usługę, oryginał faktury zostanie przekazany przez Wykonawcę do Ubezpieczyciela celem rozliczenia szkody.
13. Zamawiający nie wyraża zgody na dokonanie przelewu wierzytelności wynikających z realizacji niniejszej umowy na rzecz osób trzecich.
14. **Zamawiający informuje, że wskazane w ust. 3 ilości pojazdów i ilości zleconych w roku ubiegłym usług są ilościami szacunkowymi i Zamawiający zastrzega sobie prawo do skierowania do naprawy mniejszej ilości pojazdów, co nie będzie skutkowało roszczeniami ze strony Wykonawcy z tytułu niewykonania lub nienależytego wykonania umowy.**
15. Zamawiający dostarczy pojazd do serwisu Wykonawcy we własnym zakresie w godzinach pracy serwisu Wykonawcy.
16. Wykonawca przyjmuje pojazd do serwisu na podstawie protokołu przyjęcia-odbioru (załącznik nr 3 do umowy), w którym zaznaczone są wszystkie ujawnione uszkodzenia nadwozia oraz ewentualne braki w wyposażeniu. Dodatkowo wykonuje dokumentację fotograficzną (na nośniku cyfrowym) całego nadwozia pojazdu, a zwłaszcza wszystkich uszkodzeń zawartych w protokole przyjęcia-odbioru. Po sporządzeniu protokołu przyjęcia-odbioru Wykonawca przekazuje go w tym samym dniu drogą e-mailową do Zamawiającego. Powyższy protokół wraz z dokumentacją fotograficzną Wykonawca archiwizuje w swoich zasobach na okres obowiązywania umowy oraz udostępni na każde żądanie Zamawiającego.
17. Po wykonanej usłudze Zamawiający odbierze pojazd z siedziby Wykonawcy na własny koszt.
18. Wydanie pojazdu po naprawie może nastąpić na podstawie przestanego (dopuszczalna droga faksowa lub e-mailowa) pisemnego upoważnienia wystawionego przez Wydział Transportu KSP (Załącznik nr 5 do umowy).
19. W przypadku stwierdzenia przez Zamawiającego w trakcie czynności odbioru pojazdu nienależytego wykonania umowy, w szczególności nieskutecznej lub niezgodnej z zleconym zakresem naprawy, Zamawiający odstąpi od odbioru i przyjęcia pojazdu oraz wyznaczy Wykonawcy termin nieprzekraczający **10 dni roboczych**, licząc od dnia przekazania przez Zamawiającego protokołu niezgodności, na usunięcie ujawnionych wad wykonania usługi.
Przez dzień roboczy należy rozumieć dzień od poniedziałku do piątku w godzinach 8:00÷16:00 z wyłączeniem dni wolnych od pracy zgodnie z właściwymi przepisami.
20. Wykonawca wydając pojazd po naprawie sporządza „Protokół odbioru pojazdu po naprawie” (Załącznik nr 3 do umowy), który musi być podpisany zarówno przez przedstawiciela Wykonawcy, jak i osobę odbierającą (upoważnioną) pojazd w imieniu Wydziału Transportu KSP i przekazuje drogą e-mailową w tym samym dniu do Zamawiającego .
21. Wykonawca, po opłaceniu faktury przez Zamawiającego i uregulowaniu kosztów naprawy, niezwłocznie przekaże (dopuszczalna droga faksowa lub e-mailowa) pisemną informację dotyczącą ostatecznego rozliczenia kosztów naprawy (Załącznik nr 4 do umowy).

§2

1. Podstawą do wykonania przez Wykonawcę usługi będzie:
 - a) W przypadku napraw na koszt ubezpieczyciela upoważnienie zawarte w Zleceniu Naprawy (wzór - załącznik nr 1 do umowy) wystawione na podstawie po przekazaniu Zamawiającemu zatwierdzonego przez Towarzystwo Ubezpieczeniowe Kosztorysu Naprawy wykonanego w systemie AUDATEX bądź Eurotaxglass's.
 - b) W przypadku napraw na koszt KSP – Zamówienie (wzór - załącznik nr 2 do umowy) sporządzone na podstawie zaakceptowanego przez Zamawiającego (z uwzględnieniem zapisu ust. 2 lit. c zdanie drugie) kosztorysu naprawy/dodatkowego wygenerowanego w systemie AUDATEX.
- przesyłanego drogą e-mailową.
2. Wykonawca zobowiązany będzie do:
 - a) Przyjęcia pojazdu do stacji obsługi oraz dokonania jego oględzin - w terminie nieprzekraczającym **1 dnia roboczego** od dnia przekazania przez Zamawiającego zlecenia w sposób i w formie wskazanej w **§ 5 ust.4**
 - b) Sporządzenia i dostarczenia Zamawiającemu kosztorysu naprawy - w terminie nieprzekraczającym **3 dni roboczych** od dnia przeprowadzenia oględzin pojazdu,
 - c) Wykonania usługi w terminie wskazanym w zaakceptowanym przez Zamawiającego kosztorysie **nie dłuższym niż 15 dni roboczych - nie dotyczy napraw finansowych przez Ubezpieczyciela.**
3. Zamawiający wymaga, aby kosztorys, o którym mowa w ust. 2 lit. b zawierał co najmniej:
 - a) wykaz części przewidzianych do wymiany z podaniem nr katalogowych oraz cen uwzględnionych udzielony przez Wykonawcę upust oraz materiałów lakierniczych,
 - b) Ilość i wartość roboczogodzin,
 - c) Termin wykonania usługi nie dłuższy niż 15 dni roboczych.Ceny użytych do naprawy części oraz ilość i wartość roboczogodzin nie mogą być wyższe od wskazanych w programie AUDATEX obowiązujących na dzień sporządzenia kosztorysu zgodnie z zapisem **§ 1 ust.4.**
4. W przypadku:
 - a) Konieczności wykonania dodatkowych czynności nieuwzględnionych w kosztorysie, o którym mowa w ust. 2 lit. b, Wykonawca sporządzi kosztorys dodatkowy obejmujący wyłącznie czynności niezbędne do zakończenia naprawy i przedstawi go do zatwierdzenia Zamawiającemu, z uwzględnieniem zapisu ust. 2 lit. c zdanie drugie.
 - b) Gdy w wyniku dokonanych oględzin stwierdzone zostanie, że uszkodzeniu uległo oznakowanie pojazdu, Wykonawca zobowiązany jest do zakupu okleiny oraz oklejania pojazdu zgodnie z zaleceniami Zamawiającego, przy czym koszt zakupu okleiny jakim obciążony zostanie Zamawiający nie może być wyższy od kosztu poniesionego na jej zakup przez Wykonawcę. W przypadku wątpliwości Zamawiający może żądać przedstawienia przez Wykonawcę faktury zakupu okleiny.
5. Podstawą do wykonania przez Wykonawcę usługi będzie zaakceptowany przez Zamawiającego (z uwzględnieniem zapisu ust. 2 lit. c zdanie drugie) kosztorys napraw/dodatkowy.
6. Zamawiający dokona sprawdzenia poprawności sporządzonego kosztorysu naprawy w zakresie ilości roboczogodzin oraz zaferowanych cen w oparciu o program AUDATEX i postanowienia niniejszej umowy.
7. Zamawiający zastrzega sobie prawa do zlecenia Wykonawcy dokonania korekty kosztorysu sporządzonego w oparciu system AUDATEX w zakresie przewidzianych do naprawy części zamiennych i czynności naprawczych, w szczególności w przypadku powierzenia Wykonawcy części zamiennych przez Zamawiającego.
8. W przypadku stwierdzenia rozbieżności pomiędzy przekazanym kosztorysem naprawy a danymi zawartymi w programie AUDATEX lub umowie, Zamawiający odmówi akceptacji kosztorysu. W sytuacji opisanej w zdaniu poprzedzającym Wykonawca zobowiązany jest do sporządzenia nowego kosztorysu w terminie nieprzekraczającym **1 dnia roboczego**, licząc od dnia przekazania przez Zamawiającego wadliwie sporządzonego kosztorysu.
9. W przypadku braku możliwości dotrzymania terminu, o którym mowa w ust. 2 lit. c, spowodowanego koniecznością sprowadzenia części zamiennej z zagranicy lub innych hurtowni, Wykonawca może wnioskować o wydłużenie terminu naprawy o czas niezbędny

do sprowadzenia tych części. Wniosek, o którym mowa w zdaniu pierwszym musi zostać zaakceptowany przez Zamawiającego.

10. Zamawiający wymaga, aby naprawy blacharsko-lakiernicze wykonywane były zgodnie z zaleceniami określonymi przez producenta pojazdu, oraz zgodnie z wytycznymi ubezpieczyciela sprawcy uszkodzenia pojazdu w oparciu o obowiązujące w tym zakresie przepisy prawa.
11. W sytuacji, gdy oszacowany, łączny koszt usługi wynikający z kosztorysu, o którym mowa w ust. 2 lit. b z uwzględnieniem ust. 4 lit. a, przekroczy 70 % wartości pojazdu, Zamawiający zastrzega sobie prawa do odstąpienia od wykonywania usługi tego pojazdu, a z tytułu wykonanych czynności Wykonawcy nie będzie przysługiwało wynagrodzenie.
12. Wykonawca zobowiązany jest we własnym zakresie i na własny koszt do dokonania utylizacji pozostałych po wykonanej usłudze odpadów, a w szczególnych wypadkach Zamawiający ma prawo żądać od Wykonawcy zwrotu wymontowanych części zamiennych.
13. Zamawiający zastrzega sobie prawo do zlecenia usługi innemu podmiotowi na koszt Wykonawcy w przypadku nie dotrzymania któregokolwiek z terminów wskazanych ust. 2.
14. Zamawiający wymaga, aby Wykonawca posiadał w okresie obowiązywania umowy aktualną autoryzację europejskiego importera marki samochodowej specjalizującego się w naprawach blacharsko-lakierniczych oraz uprawnienia do wykonywania wstępnej likwidacji szkód oraz kosztorysów nadane przez Towarzystwo/a Ubezpieczeniowe.

§3

1. Wykonawca zobowiązuje się do stosowania przy naprawach części zamiennych i materiałów zalecanych przez producenta pojazdu. Użyte do wymiany części zamienne mają być fabrycznie nowe, wolne od wad uniemożliwiających ich użycie zgodnie z przeznaczeniem oraz oznakowanie logo - znakiem towarowym producenta.
2. Zamawiający dopuszcza stosowanie w naprawie części regenerowanych oznakowanych jako dopuszczane do stosowania w pojazdach, co musi zostać odnotowane w kosztorysie, o którym mowa w § 2 ust. 2 lit. B, z wyłączeniem części wymienionych w Rozporządzeniu Ministra Infrastruktury z dnia 28 września 2005r. w sprawie wykazu przedmiotów wyposażenia i części wymontowanych z pojazdów, których ponowne użycie zagraża bezpieczeństwu w ruchu drogowym lub negatywnie wpływa na środowisko (tj. Dz. U. 2005, nr 201, poz. 1666).
3. W celu potwierdzenia, że Wykonawca użył do wykonania usług części zamienne/ materiały lakiernicze zgodne z zapisem ust. 1÷2, Zamawiający może żądać zaświadczenia producenta części, stwierdzającego, że zostały one wyprodukowane zgodnie ze specyfikacjami i standardami produkcyjnymi ustalonymi przez producenta danych pojazdów i są one tej samej jakości co części stosowane do montażu tych pojazdów.
4. W przypadku, gdy na skutek wadliwego wykonania przez Wykonawcę usługi, Zamawiający utraci gwarancję na dany element pojazdu lub pojazd zostanie uszkodzony - Wykonawca zobowiązany będzie do pokrycia wszelkich kosztów związanych z późniejszymi naprawami pojazdu, których Zamawiający zmuszony był dokonać na skutek utraty gwarancji spowodowanej działaniami Wykonawcy.
5. Zamawiający zastrzega sobie prawo do dostarczenia Wykonawcy własnych części zamiennych i/lub materiałów lakierniczych. W przypadku, o którym mowa w zdaniu poprzedzającym Wykonawca obciąży Zamawiającego wyłącznie wartością wynikającą z ilości roboczogodzin oraz ceny, o której mowa w § 1 ust. 4 lit. a.
6. Wykonawca zobowiązuje się do udzielania Zamawiającemu na bieżąco wszelkich informacji dotyczących naprawy przekazanego pojazdu oraz umożliwienia przeprowadzenia oględzin pojazdu podczas jego naprawy.
7. Zamawiający uzna usługę za wykonaną, po podpisaniu bez uwag przez Strony protokołu odbioru stanowiącego załącznik nr 3 do Umowy, co będzie stanowić podstawę do wystawienia przez Wykonawcę faktury.
8. W przypadku, stwierdzenia w trakcie odbioru, że usługa wykonana została nienależycie (np. wadliwie położony lub nie ten odcień lakieru), niezgodnie z zatwierdzonym przez Zamawiającego kosztorysem lub postanowieniami niniejszej umowy, Wykonawca zobowiązany jest do usunięcia stwierdzonych wad w terminie nie przekraczającym **5 dni roboczych**, licząc od dnia przekazania przez Zamawiającego protokołu niezgodności,

§4

1. Wykonawca dokona naprawy pojazdu poprzez przywrócenie jego pełnej sprawności technicznej, zgodnie z technologią naprawy oraz instrukcją obsługi producenta pojazdów z zachowaniem jego pierwotnych parametrów techniczno-użytkowych, a obsługę techniczną wykona zgodnie z zaleceniami producenta pojazdu.
2. Zamawiający zastrzega sobie prawo do kontroli stanu zaawansowania świadczenia usługi i sposobu jej realizacji na każdym etapie oraz ingerencji w zakres i sposób naprawy.
3. Wykonawca, na czas naprawy pojazdu ponosi całkowitą odpowiedzialność za powierzony pojazd i jego wyposażenie. Odpowiedzialność Wykonawcy ulega zakończeniu z chwilą podpisania przez strony protokołu odbioru, stwierdzającego wykonanie zamówienia bez wad i przejęcia pojazdu przez Zamawiającego.
4. Wykonawca gwarantuje, że usługi będą wykonywane w stacji obsługi serwisowej
(dokładny adres) wyposażonej w:
 - a) Stanowiska naprawcze (blacharskie i lakiernicze) umożliwiające jednoczesną naprawę min. 3 pojazdów,
 - b) Co najmniej jedno stanowisko do pozostałych napraw (np. mechanicznych, elektrycznych, itp.),
 - c) Urządzenie kontrolno-diagnostyczne z aktualnymi bazami danych i aktualnym oprogramowaniem producenta, urządzenia do ustawiania geometrii pojazdu oraz inne urządzenia umożliwiające przeprowadzenie usług zgodnie z wymaganiami producenta pojazdu.
 - d) Co najmniej dwie specjalistyczne kabiny lakiernicze, w tym jedna pozwalająca na wjazd pojazdom o wysokości min. 3 metrów i długości co najmniej 7 metrów,
 - e) Program Audatex do kosztorysowania napraw pojazdów wraz z licencją na jego użytkowanie.
5. Wykonawca gwarantuje, że pojazdy oczekujące na naprawę będą przechowywane w terenie:
 - a) Ogrodzonym, o utwardzonej nawierzchni (poprzez utwardzenie należy rozumieć: wyasfaltowanie, wybetonowanie, wysypanie żwirem, tłuczeniem, itp.), pozwalającym na jednoczesne przechowywanie co najmniej 30 pojazdów,
 - b) Strzeżonym całodobowo i monitorowanym za pomocą kamer z możliwością rejestru zapisu oraz oświetlonym, gwarantującym nienaruszalność pojazdów dla osób przez osoby postronne, znajdującym się w miejscu wykonywania usług.
6. Wykonawca przejmuje odpowiedzialność cywilno-prawną za pojazd od momentu jego przyjęcia na podstawie zlecenia/zamówienia, o których mowa w § 2 ust. 1 (odpowiednio lit. a lub b).
7. Wykonawca, zobowiązany jest dostarczyć w terminie do **2 dni** od dnia podpisania umowy kopię:
 - a) Opłaconego ubezpieczenia obejmującego co najmniej naruszenie powierzonego mienia, w szczególności kradzież oraz uszkodzenie, gwarantujących wypłatę odszkodowania z każdego z ww. tytułów, o wartości nie mniejszej niż 1.500.000,00 PLN
 - b) Polisy OC wartości nie mniejszej niż 500.000,00 PLN
 - c) Aktualnej autoryzacji europejskiego importera marki samochodowej specjalizującego się w naprawach blacharsko-lakierniczych
8. W przypadku gdy polisa OC lub polisa, o której mowa w ust. 7 lit. a i/lub autoryzacja, o której mowa w ust. 7 lit c - utracą ważność w okresie obowiązywania umowy, Wykonawca zobowiązany jest do przekazania do Wydziału Transportu KSP kserokopię nowych polis/autoryzacji, w terminie nie przekraczającym **7 dni kalendarzowych** przed wygaśnięciem ważności pierwotnie złożonej/złożonych polis/autoryzacji.

§5

1. Wykonawca udzieli:
 - a) **Rękojmi** na usługi będące przedmiotem umowy oraz wymienione części zamienne na okres 24 miesięcy
 - b) **Gwarancji** na usługi będące przedmiotem umowy na okres (min. 24) miesięcy;
 - c) **Gwarancji** na wymienione części zamienne na okres (min. 12) miesięcy,
- liczonych od daty podpisania bez uwag protokołu odbioru danego pojazdu (wzór protokołu stanowi załącznik nr 3 do umowy)

2. W przypadku ujawnienia w okresie gwarancji wad w wykonanej usłudze lub zamontowanych częściach zamiennych/materiałach lakierniczych, Wykonawca zobowiązuje się do ich usunięcia w terminie nieprzekraczającym **5 dni roboczych** licząc od dnia przekazania przez Zamawiającego pisemnego (dopuszczalna droga faksowa lub e-mailowa) zgłoszenia wady. Koszt związany z ewentualnym przeholowaniem pojazdu do stacji obsługi serwisowej poniesie Wykonawca.
3. Zamawiający uzna, że wady zostały usunięte po podpisaniu bez uwag protokołu odbioru danego pojazdu. Zapis ust. 1 stosuje się odpowiednio.
4. Zgłoszenia wad, zlecenia i zamówienia przekazywane będą pisemnie (dopuszczalna droga faksowa lub e-mailowa) na adres Wykonawcy

§6

1. W razie nie wykonania lub nienależytego wykonania Umowy Wykonawca zobowiązuje się zapłacić Zamawiającemu następujące kary w wysokości:
 - a) 10 % wartości, o której mowa w § 9, w przypadku, gdy Zamawiający rozwiąże Umowę (wypowie Umowę lub od niej odstąpi) z powodu okoliczności, za które odpowiada Wykonawca
 - b) 10 % wartości, o której mowa w § 9, w przypadku rozwiązania Umowy (wypowiedzenia lub odstąpienia od Umowy) przez Wykonawcę na jakiegokolwiek podstawie, z przyczyn nie leżących po stronie Zamawiającego.
 - c) 50,00 zł brutto w PLN za nie wykonanie naprawy w terminie wskazanym w zaakceptowanym przez Zamawiającego kosztorysie/kosztorysach, z uwzględnieniem § 2 ust. 9 – za każdy dzień opóźnienia,
 - d) 100,00zł brutto w PLN, za każdy dzień opóźnienia w dotrzymaniu terminu wskazanego w § 2 ust 2 lit. b, § 2 ust. 8, § 3 ust. 8, § 4 ust. 5, § 5 ust. 2, §8 ust. 6
 - e) 100,00 zł brutto w PLN za przekroczenie terminu, o którym mowa w § 2 ust. 1 lit. a – za każdy dzień opóźnienia,
 - f) 200,00 zł w przypadku, gdy na żądanie Zamawiającego Wykonawca nie będzie mógł wykazać, że osoby wskazane w § 11 ust. 1÷2 biorące bezpośredni udział w wykonaniu umowy ze strony Wykonawcy są zatrudnione na podstawie umowy o pracę w rozumieniu kodeksu pracy.
2. Zapłata którejkolwiek z kar wskazanych w ust. 1 lit. c÷f nie zwalnia Wykonawcy z obowiązku wykonania przedmiotu Umowy.
3. Zamawiający zastrzega sobie prawo dochodzenia odszkodowania uzupełniającego, jeżeli szkoda przewyższy wysokość kar.
4. Zamawiający zastrzega sobie prawo potrącenia kar z zabezpieczenia należytego wykonania umowy lub faktury.
5. Kary mają charakter gwarancyjny i mogą być naliczane z każdego tytułu odrębnie.

§7

1. Wykonawca wniósł do dnia podpisania umowy zabezpieczenie należytego wykonania umowy stanowiące 10 % wartości, o której mowa w § 9, w formie pieniężnej.
2. Wartość zabezpieczenia, o którym mowa w ust. 1, wynosi PLN brutto
3. Wykonawca w trakcie realizacji umowy może dokonać zmiany formy zabezpieczenia, wskazanej w ust. 1 na jedną lub kilka form, o którym mowa w art. 148 ust 1 ustawy Prawo zamówień publicznych. Zmiana formy zabezpieczenia musi być dokonana z zachowaniem ciągłości zabezpieczenia i bez zmniejszania jego wartości. Zmiana ta wymagać będzie formy pisemnej- aneksu do umowy
4. Zamawiający dokona zwrotu 70 % jako zabezpieczenia w terminie 30 dni licząc od dnia wykonania ostatniej usługi i uznania przez Zamawiającego, że umowa w tym zakresie została należycie wykonana pozostawiając 30 % jako zabezpieczenie roszczeń w tytule rękojmi. Zamawiający dokona zwrotu 30 % wartości zabezpieczenia nie później niż w 15 dniu po upływie okresu rękojmi, o którym mowa w § 5 ust. 1 lit. a.

§8

1. W razie zaistnienia istotnej zmiany okoliczności powodującej, że wykonanie umowy nie leży w interesie publicznym, czego nie można było przewidzieć w chwili zawarcia umowy, lub dalsze wykonanie umowy może zagrażać istotnemu interesowi bezpieczeństwa państwa lub

- bezpieczeństwu publicznemu, Zamawiający może odstąpić od umowy **w terminie 30 dni** od dnia powzięcia wiadomości o tych okolicznościach.
2. Zamawiający zastrzega sobie prawo do odstąpienia od umowy ze skutkiem na przyszłość w sytuacji ograniczenia lub cofnięcia środków przyznanych w budżecie na rok 2018 lub lata następne przez dysponenta 1 lub 2 stopnia w terminie 30 dni od powzięcia wiadomości o tych okolicznościach
 3. Zamawiający zastrzega sobie prawo do odstąpienia od umowy z jednoczesnym naliczeniem kary umownej, o której mowa w § 6 ust 1 lit a, w przypadku, gdy Wykonawca:
 - a) Dokona naprawy pojazdu niezgodnie z przedstawionym kosztorysem/kosztorysami (np. inny zakres napraw, zastosowanie części niezgodnych z kosztorysem),
 - b) Wystawi fakturę niezgodnie z kosztorysem,
 - c) Użył części zamiennych/materiałów innych niż określone w postanowieniach niniejszej umowy,
 - d) Dokona naprawy niezgodnie z procedurami określonymi w programie AUDATEX, dla wybranej marki pojazdu,
 - e) Nie dostarczy Zamawiającemu kopii dokumentu/ów, o którym/ch mowa w § 4 ust. 7,
 - f) W dwóch kolejnych zleceniach nie przeprowadzi naprawy pojazdu w terminie wskazanym w zaakceptowanym przez Zamawiającego kosztorysie, o którym mowa w § 2 ust. 1 lit. c, Utraci uprawnienia, o których mowa w § 2 ust. 14,
- w terminie 30 dni licząc od zaistnienia ww. przesłanek odstąpienia.
 4. Rozwiązanie umowy (wypowiedzenie lub odstąpienie od umowy) powinno nastąpić w formie pisemnej pod ze wskazaniem okoliczności uzasadniających tę czynność.
 5. Odstąpienie od umowy będzie wywoływały skutki na przyszłość (ex-nunc) w szczególności nie pozbawi Zamawiającego uprawnień w tytule rękojmi lub gwarancji do wykonania usług.
 6. W przypadku skorzystania przez Zamawiającego z prawa odstąpienia, Wykonawca zobowiązany będzie dokończyć zlecone przed odstąpieniem od umowy usługi, w terminie 30 dni.
 7. Strony dopuszczają zmianę cen jednostkowych brutto w PLN, o których mowa w § 1 ust. 4 lit a, c w przypadku ustawowej zmiany stawki podatku VAT (o procentową różnicę wartości wynikającą ze zmiany stawki podatku), wynoszącej w dniu składania ofert % (zgodnie z ofertą Wykonawcy).
 8. Strony dopuszczają waloryzację cen jednostkowych brutto w PLN, o których mowa w § 1 ust. 4 lit a, c w przypadku zmiany wysokości minimalnego wynagrodzenia za pracę ustalonego na podstawie art. 2 ust. 3÷5 ustawy z dnia 10 października 2002 r. o minimalnym wynagrodzeniu za pracę (tj. Dz. U. z 2017 r., poz. 847) lub zmiany zasad podlegania ubezpieczeniom społecznym lub ubezpieczeniu zdrowotnemu lub wysokości stawki składki na ubezpieczenia społeczne lub zdrowotne, jeżeli zmiany te będą miały wpływ na koszty wykonania zamówienia przez Wykonawcę i Wykonawca udowodni ten fakt Zamawiającemu.
 9. W każdym przypadku Strony dopuszczają obniżenie cen jednostkowych brutto w PLN, o których mowa w § 1 ust. 4 lit a, c.
 10. Zmiany umowy wymagają zachowania formy pisemnej pod rygorem nieważności i obowiązywać będą od dnia podpisania przez Strony aneksu w tym zakresie.

§9

Niniejsza umowa zawarta zostaje na czas określony, tj. **na okres 36 miesięcy** od dnia podpisania przez Strony, jednakże nie będzie obowiązywać dłużej niż do osiągnięcia kwoty
brutto w PLN

§10

1. Wykonawca wykona przedmiot umowy sam lub z wykorzystaniem Podwykonawcy (nazwa Podwykonawcy/Podwykonawców wskazanych w ofercie), który wykonywać będzie część zamówienia obejmującą(zgodnie z ofertą Wykonawcy).
2. Wykonawca ponosi pełną odpowiedzialność za jakość i terminowość usług realizowanych przez Podwykonawców.
3. Wykonawca jest odpowiedzialny za działania i zaniechania Podwykonawców jak za działania i zaniechania własne.

4. Jeżeli zmiana albo rezygnacja z Podwykonawcy dotyczy podmiotu, na którego zasoby Wykonawca się powoływał w celu wykazania warunków udziału w postępowaniu, Wykonawca zobowiązany będzie wykazać Zamawiającemu, że proponowany Podwykonawca lub Wykonawca samodzielnie spełnia warunki udziału w postępowaniu w stopniu nie mniejszym niż Podwykonawca, na zasoby którego powoływał się Wykonawca w trakcie postępowania o udzielenie zamówienia oraz że nie podlega wykluczeniu. W tym celu Zamawiający będzie żądał przedłożenia w stosunku do tego podmiotu dokumentów, o których mowa w Załączniku nr 5 do umowy (sporządzony w oparciu o Rozdz. V pkt 1 i pkt 21 odpowiednio ppkt 1÷3 SIWZ (w zależności od sposobu/rodzaju udostępnionego potencjału) oraz Rozdz. V pkt 21 ppkt 4÷10 SIWZ).
5. W przypadku zmiany lub wprowadzenia nowego Podwykonawcy, Zamawiający będzie uprawniony do weryfikacji czy w stosunku do nowego Podwykonawcy nie zachodzą przesłanki do wykluczenia, w tym celu Zamawiający będzie żądał przedłożenia dokumentów, o których mowa w Załączniku nr 5 do umowy.
6. W przypadku, gdy Wykonawca zatrudni Podwykonawcę, zobowiązany jest dołączyć do każdej wystawionej faktury dokument potwierdzający dokonanie zapłaty wynagrodzenia należnego Podwykonawcy za zrealizowaną część przedmiotu umowy w zakresie, o którym mowa w ust. 1.
7. W przypadku braku dokumentu zapłaty, o którym mowa w ust. 6, Zamawiający uzna dzień dostarczenia brakującego dokumentu przez Wykonawcę za termin otrzymania faktury.
8. Wprowadzenie Podwykonawcy do realizowania przedmiotu umowy wymaga zgody Zamawiającego oraz nie zwalnia Wykonawcy z odpowiedzialności wynikających z zapisów umowy.
9. Zamawiający nie dopuszcza zawierania umów z Podwykonawcami z dalszymi Podwykonawcami.

§11

1. Wykonawca gwarantuje, że usługi, o których mowa w § 1 ust. 2 lit a÷b będą wykonywane przez osoby zatrudnione na podstawie umowy o pracę w rozumieniu przepisów ustawy z dnia 26 czerwca 1974 r. Kodeks pracy (tj. Dz. U. z 2018 r., poz. 108 ze zm.), zwanej dalej „umową o pracę”, które wykonywać będą poniższe czynności w trakcie realizacji przedmiotu umowy:
 - 1) wykonanie czynności mających na celu przywrócenie pełnej sprawności pojazdu;
 - 2) wymiany zużytych lub uszkodzonych części/zespołów na sprawne techniczne;
 - 3) kontrolę i naprawę układów elektrycznych.
 - niefigurujące w kartotece karnej Krajowego Rejestru Karnego,
 - posiadające kwalifikacje do wykonania usług objętych przedmiotem umowy, w tym minimum przez:
 - a) 1 osobą posiadającą kwalifikacje mechanika samochodowego;
 - b) 2 osobami posiadającymi kwalifikacje blacharza samochodowego;
 - c) 2 osobami posiadającymi kwalifikacje lakiernika samochodowego;
 - d) 1 osobą posiadającą kwalifikacje elektryka samochodowego (elektromechanika);Wykaz ww. osób stanowi Załącznik nr 6 do umowy (sporządzony w oparciu o załącznik nr 4 do SIWZ).
2. Zamawiający dopuszcza zmianę osób wskazanych w Załączniku nr 6 do umowy. W przypadku, zmiany którejkolwiek osoby wskazanej w Załączniku nr 6 do umowy, Wykonawca zobowiązany będzie wykazać Zamawiającemu, że proponowana przez niego osoba legitymuje się co najmniej takim samym doświadczeniem co osoba, której ta zmiana dotyczy, oraz będzie zatrudniona na podstawie umowy o pracę w rozumieniu kodeksu pracy, w okresie obowiązywania umowy.
3. Zmiany, o których mowa w ust. 2, obowiązywać będą od dnia podpisania przez Strony aneksu do umowy.
4. W trakcie realizacji umowy Zamawiający uprawniony jest do wykonywania czynności kontrolnych wobec Wykonawcy odnośnie spełnienia przez Wykonawcę wymogu zatrudnienia na podstawie umowy o pracę osób wykonujących wskazane w ust. 1 pkt 1÷3 czynności. Zamawiający uprawniony jest w szczególności do:
 - 1) żądania oświadczeń i dokumentów w zakresie potwierdzenia spełnienia ww. wymogów i dokonania ich oceny;

- 2) żądania wyjaśnień w przypadku wątpliwości w zakresie potwierdzenia spełnienia ww. wymogów;
- 3) przeprowadzenia kontroli na miejscu wykonywania przedmiotu umowy.
5. W trakcie realizacji przedmiotu umowy na każde wezwanie Zamawiającego w wyznaczonym w tym wezwaniu terminie Wykonawca przedłoży Zamawiającemu wskazane poniżej dowody w celu potwierdzenia spełnienia wymogu zatrudnienia na podstawie umowy o pracę przez Wykonawcę osób wykonujących wskazane w ust. 1 pkt 1÷3 czynności w trakcie realizacji przedmiotu umowy:
 - 1) oświadczenia Wykonawcy o zatrudnieniu na podstawie umowy o pracę osób wykonujących czynności, których dotyczy wezwanie Zamawiającego. Oświadczenie to powinno zawierać w szczególności: dokładne określenie podmiotu składającego oświadczenie, datę złożenia oświadczenia, wskazanie, że objęte wezwaniem czynności wykonują osoby zatrudnione na podstawie umowy o pracę wraz ze wskazaniem liczby tych osób, rodzaju umowy o pracę i wymiaru etatu oraz podpis osoby uprawnionej do złożenia oświadczenia w imieniu Wykonawcy;
 - 2) zaświadczenia właściwego oddziału ZUS, potwierdzającego opłacenie przez Wykonawcę składek na ubezpieczenie społeczne i zdrowotne z tytułu zatrudnienia na podstawie umowy o pracę za ostatni okres rozliczeniowy;
 - 3) poświadczoną za zgodność z oryginałem przez Wykonawcę kopię dowodu potwierdzającego zgłoszenie pracownika przez pracodawcę do ubezpieczeń, zanonimizowaną w sposób zapewniający ochronie danych osobowych pracownika, zgodnie z przepisami ustawy z dnia 29 sierpnia 1997 r. o ochronie danych osobowych (tj. Dz. U. z 2016 r., poz. 922 ze zm.)
6. Niezłożenie przez Wykonawcę w wyznaczonym przez Zamawiającego terminie żądanych przez Zamawiającego dowodów w celu potwierdzenia spełnienia przez Wykonawcę wymogu zatrudnienia na podstawie umowy o pracę wykonujących wskazane w ust. 1 lit. pkt 1÷3 czynności, co skutkować będzie naliczeniem kary umownej, o której mowa w § 6 ust. 1 lit. f.
7. W przypadku uzasadnionych wątpliwości co do przestrzegania prawa pracy przez Wykonawcę, Zamawiający może zwrócić się o przeprowadzenie kontroli przez Państwową Inspekcję Pracy.

§12

1. Ewentualne kwestie sporne wynikłe w trakcie realizacji niniejszej Umowy Strony rozstrzygać będą polubownie.
2. W przypadku nie dojścia do porozumienia spory rozstrzygane będą przez Sąd właściwy miejscowo dla siedziby Zamawiającego.
3. W sprawach nie uregulowanych niniejszą Umową stosuje się przepisy ustawy Prawo zamówień publicznych oraz Kodeksu Cywilnego.

§13

Umowa sporządzona została w dwóch jednobrzmiących egzemplarzach, po jednym egzemplarzu dla każdej ze Stron.

Załączniki do umowy:

Załącznik Nr 1 – Zlecenie Naprawy

Załącznik Nr 2 – Zamówienie

Załącznik Nr 3 – Protokół odbioru pojazdu

Załącznik nr 4 – Oświadczenie

Załącznik nr 5 – Upoważnienie

Załącznik Nr 6 –Wykaz osób

Załącznik Nr 7 – Informacja o warunkach udziału w postępowaniu i podstawach wykluczenia z postępowania oraz wykaz oświadczeń i dokumentów potwierdzających spełnianie warunków udziału w postępowaniu oraz brak podstaw wykluczenia – *jeżeli dotyczy*

ZAMAWIAJĄCY

WYKONAWCA

Załącznik nr 1 do ogólnych warunków umowy

Warszawa,



Wydział Transportu
Komendy Stołecznej Policji
...../08/S

**Nazwa warsztatu
adres warsztatu**

ZLECENIE NR /SLS/2018

Na wykonanie naprawy powypadkowej samochodu służbowego marki

.....

nr rej.

nr nadwozia:

wg kalkulacji naprawy nr z dnia

Ponadto upoważniamy w/w wykonawcę do załatwienia wszelkich formalności z Ubezpieczycielem i odbioru odszkodowania za naprawę pojazdu z dobrowolnego ubezpieczenia funkcjonariusza tj. (nazwa ubezpieczyciela) według kosztów zatwierdzonych przez Ubezpieczyciela.

Należność za wykonaną naprawę przekaze (nazwa ubezpieczyciela) na n/w konto:

(nazwa i nr konta warsztatu)

Uwaga: Odbiór pojazdu po naprawie może nastąpić tylko po przedstawieniu imiennego upoważnienia wydanego przez Wydział Transportu KSP.

Wydział Transportu
Komendy Stołecznej Policji
03-301 Warszawa, ul Jagiellońska 49, tel. (022) 603-61-08, 603-79-35, fax (022) 603-73-06

Załącznik nr 2 do ogólnych warunków umowy

Zamawiający: KOMENDA STOŁĘCZNA POLICJI ul. Nowolipie 2 00-150 Warszawa	Warunki płatności: PŁATNE PRZELEWEM Termin: 30 dni	Wykonawca/adresat:
---	---	--------------------

Dane Zamawiającego: NIP: 525-19-30-070 REGON: 012126482	ORYGINAŁ / KOPIA	ZAMÓWIENIE nr: z dnia:
---	---------------------	-------------------------------

Lp.	Nazwa i ilość usług
-----	---------------------

poz. 1 (jedna) UWAGA: w razie potrzeby obciążenia Komendy Stołecznej Policji dodatkowymi kosztami, proszę o kontakt , tel:

Uwagi: Koszt usługi wynosi:	(pieczęć i podpis)
------------------------------------	--------------------

PROTOKÓŁ PRZYJĘCIA/ ODBIORU POJAZDU PO NAPRAWIE BLACHARSKO –LAKIERNICZEJ,

NUMER ZLECENIA.....

MARKA MODEL Numer rej.Pojazd holowany...Tak...Nie

DATA PRZYJĘCIAGODZINA DATA WYDANIA GODZINA.....

MIEJSCE MIEJSCE

STAN LICZNIKA STAN LICZNIKA

STAN PRZY PRZYJĘCIU POJAZDU.....	STAN PRZY ODBIORZE POJAZDU
TAK NIE.....	GASNICA / APTECZKA..... TAK NIE
TAK NIE.....	TRÓJKĄT.....TAK NIE
TAK NIE.....ZEST. NAPRAWCZY.....	KOŁO ZAPASOWE..... ZEST. NAPRAWCZY..... TAK NIE
TAK NIE.....	KOMPLET NARZĘDZI..... TAK NIE
TAK NIE.....	ANTENA..... TAK NIE
TAK NIE.....	KOŁPAKI..... TAK NIE
TAK NIE.....	RADIO..... TAK NIE
TAK NIE.....	RADIOSTACJA..... TAK NIE
TAK NIE.....	UKŁAD UPZYWILEJOWANIA..... TAK NIE
TAK NIE.....	DOWÓD REJESTRACYJNY/KLUCZYKI..... TAK NIE

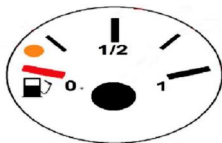

AUTO CZYSTE/ BRUDNE/ MOKRE/ ZASNIEŻONE
USZKODZENIA PRZY WYDANIU AUTA

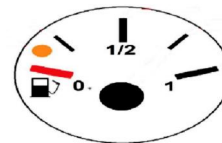

AUTO CZYSTE/ BRUDNE/ MOKRE/ ZASNIEŻONE
USZKODZENIA PRZY ZWROCIE AUTA

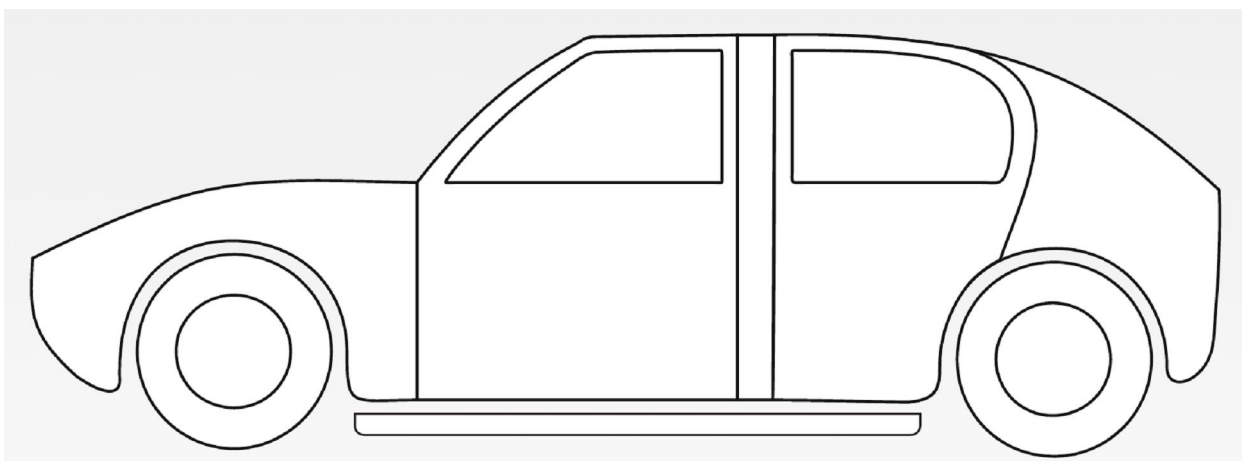
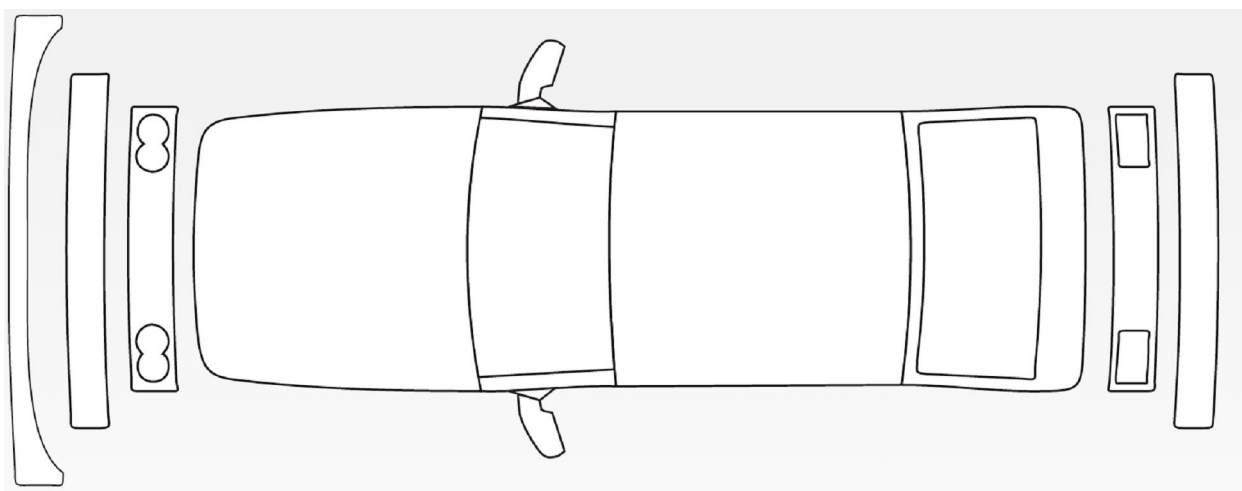
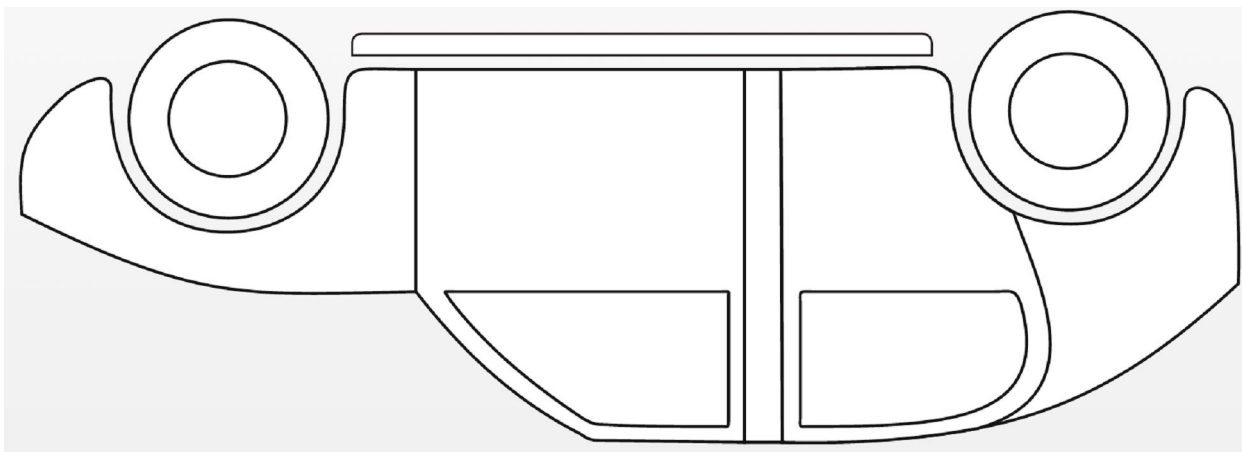

UWAGI CZY PRZY ZWROCIE AUTA WYKRYTO NOWE
..... USZKODZENIA **TAK NIE**
..... JAKIE

PODPIS przy przyjęciu (nr id) **PODPIS przy odbiorze** (nr id).....

PODPIS PRACOWNIKA PODPIS PRACOWNIKA

Uzupełnieniem protokołu jest dokumentacja zdjęciowa

Załącznik nr 4 do ogólnych warunków umowy

Nazwa Warsztatu

Warszawa, dnia

Oświadczenie

Pojazd:

Numer rejestracyjny:

Faktura VAT nr:

Informuję, że w dniuza naprawę samochodu m-ki nr rej. otrzymaliśmy
odszkodowanie z w wysokości zł
Szkoda rozliczona w całości i zamknięta.

.....

Załącznik nr 5 do ogólnych warunków umowy

Warszawa, dnia



Wydział Transportu
Komendy Stołecznej Policji

Nazwa warsztatu

Adres

U P O W A Ż N I E N I E

Upoważniam Pana (nr legit. służb. lub ID.....) do odbioru pojazdu służbowego marki nr rej. po naprawie blacharsko – lakierniczej.

Podpis

.....

Wydział Transportu
Komendy Stołecznej Policji
03-301 Warszawa, ul Jagiellońska 49, tel. (022) 603-61-08, 603-79-35, fax (022) 603-73-06

XVIII. KLAUZULA INFORMACYJNA Z ART. 13 RODO:

Zgodnie z art. 13 ust. 1 i 2 rozporządzenia Parlamentu Europejskiego i Rady (UE) 2016/679 z dnia 27 kwietnia 2016 r. w sprawie ochrony osób fizycznych w związku z przetwarzaniem danych osobowych i w sprawie swobodnego przepływu takich danych oraz uchylenia dyrektywy 95/46/WE (ogólne rozporządzenie o ochronie danych) (tj. Dz. Urz. UE L 119 z 04.05.2016 r., str. 1), zwanym dalej „RODO”, Zamawiający informuje, że:

- 1) administratorem Pani/Pana danych osobowych jest Komendant Stołeczny Policji;
- 2) nadzór nad prawidłowym przetwarzaniem danych osobowych sprawuje inspektor ochrony danych osobowych:
Adres: ul. Nowolipie 2, 00-150 Warszawa;
e-mail: iod@ksp.policja.gov.pl
- 3) Pani/Pana dane osobowe przetwarzane będą na podstawie art. 6 ust. 1 lit. b, c i f RODO w celu związanym z postępowaniem o udzielenie zamówienia publicznego prowadzonego w trybie przetargu nieograniczonego na Świadczenie usług w zakresie napraw blacharsko-lakierniczych pojazdów KSP o DMC do 3,5 tony, WZP-4007/18/185/T;
4. odbiorcami Pani/Pana danych osobowych będą osoby lub podmioty, którym udostępniona zostanie dokumentacja postępowania w oparciu o art. 8 oraz art. 96 ust. 3 Ustawy;
5. Pani/Pana dane osobowe będą przechowywane, zgodnie z art. 97 ust. 1 Ustawy, przez okres 4 lat od dnia zakończenia postępowania o udzielenie zamówienia, a jeżeli czas trwania umowy przekracza 4 lata, okres przechowywania obejmuje cały czas trwania umowy;
6. obowiązek podania przez Panią/Pana danych osobowych bezpośrednio Pani/Pana dotyczących jest wymogiem ustawowym określonym w przepisach Ustawy, związanym z udziałem w postępowaniu o udzielenie zamówienia publicznego; konsekwencje niepodania określonych danych wynikają z Ustawy;
7. w odniesieniu do Pani/Pana danych osobowych decyzje nie będą podejmowane w sposób zautomatyzowany, stosowanie do art. 22 RODO;
8. posiada Pani/Pan:
 - a) na podstawie art. 15 RODO prawo dostępu do danych osobowych Pani/Pana dotyczących;
 - b) na podstawie art. 16 RODO prawo do sprostowania Pani/Pana danych osobowych*;
 - c) na podstawie art. 18 RODO prawo żądania od administratora ograniczenia przetwarzania danych osobowych z zastrzeżeniem przypadków, o których mowa w art. 18 ust. 2 RODO**;
 - d) prawo do wniesienia skargi do Prezesa Urzędu Ochrony Danych Osobowych, gdy uzna Pani/Pan, że przetwarzanie danych osobowych Pani/Pana dotyczących narusza przepisy RODO;
- 9) nie przysługuje Pani/Panu:
 - a) w związku z art. 17 ust. 3 lit. b, d lub e RODO prawo do usunięcia danych osobowych;
 - b) prawo do przenoszenia danych osobowych, o którym mowa w art. 20 RODO;
 - c) na podstawie art. 21 RODO prawo sprzeciwu, wobec przetwarzania danych osobowych, gdyż podstawą prawną przetwarzania Pani/Pana danych osobowych jest art. 6 ust. 1 lit. b, c i f RODO.

*Wyjaśnienie: skorzystanie z prawa do sprostowania nie może skutkować zmianą wyniku postępowania o udzielenie zamówienia publicznego ani zmianą postanowień umowy w zakresie niezgodnym z Ustawą oraz nie może naruszać integralności protokołu oraz jego załączników.

**Wyjaśnienie: prawo do ograniczenia przetwarzania nie ma zastosowania w odniesieniu do przechowywania, w celu zapewnienia korzystania ze środków ochrony prawnej lub w celu ochrony praw innej osoby fizycznej lub prawnej, lub z uwagi na ważne względy interesu publicznego Unii Europejskiej lub państwa członkowskiego.

OFERTA WYKONAWCY

Pełna nazwa Wykonawcy: _____ *

Adres: _____ *

Nr telefonu i faksu, adres e-mail: _____ *

Osoba/osoby uprawnione do reprezentacji, w tym do podpisania umowy: _____ *

Nawiązując do ogłoszenia w postępowaniu prowadzonym w trybie przetargu nieograniczonego na „**Świadczenie usług w zakresie napraw blacharsko-lakierniczych pojazdów KSP o DMC do 3,5 tony**”, WZP-4007/18/185/T – zadanie nr 1 – świadczenie usług w **zakresie napraw blacharsko-lakierniczych pojazdów w stacji obsługi serwisowej zlokalizowanej na terenie lewobrzeżnej części miasta stołecznego Warszawy.**

I. Oferujemy ceny za wykonanie przedmiotu zamówienia

1. **cena za 1 roboczogodzinę** naprawy blacharskiej i lakierniczej****PLN brutto**, w tym stawka podatku VAT*%.
2. **cena za użyte do naprawy części zamienne** wynikająca z ceny jednostkowej brutto PLN wskazanej w programie AUDATEX, zgodnie z numerem katalogowym, zastosowane w trakcie świadczenia usługi (odpowiednio do marki pojazdu) obowiązującej na dzień sporządzenia kalkulacji, pomniejszonej o upust*%,
Wykonawca może zaoferować maksymalny upust w wysokości 30%.

II. Oświadczamy, że:

1. Hasło dostępowe do dokumentu elektronicznego JEDZ brzmi*
2. Będziemy odpowiadać z tytułu:
 - a) **rękojmi** na wykonaną usługę oraz wymienione części zamienne przez okres **24 miesięcy**,
 - b) **gwarancji** na wykonaną usługę na okres*** **(min. 24) miesięcy**,
 - c) **gwarancji** na wymienione części zamienne na okres*** **(min. 12) miesięcy** (jednak nie krótszej od gwarancji producenta)
– liczonych od daty podpisania bez uwag protokołu odbioru danego pojazdu.
3. Osoby wskazane do realizowania usług są zatrudnione na podstawie umowy o pracę w rozumieniu Kodeksu pracy, nie figurują w kartotece karnej Krajowego Rejestru Karnego. W przypadku dokonania zmiany osób, oświadczam, że spełniony zostanie warunek, o którym mowa w zdaniu pierwszym.
4. Oświadczam, że osoby, które wykonywać będą poniższe czynności w trakcie realizacji przedmiotu umowy:
 - 1) wykonanie czynności mających na celu przywrócić pełną sprawność pojazdu;
 - 2) wymiany zużytych lub uszkodzonych części/zespołów na sprawne techniczne;
 - 3) kontrolę i naprawę układów elektrycznych.– zatrudnione będą na podstawie umowy o pracę w rozumieniu przepisów ustawy z dnia 26 czerwca 1974 r. Kodeks pracy (tj. Dz. U. z 2018 r. poz. 108 ze zm.).
5. Zgodnie z ustawą o podatku od towarów i usług obowiązek odprowadzenia podatku z tytułu usług leży po stronie***** (Wykonawcy lub Zamawiającego).
6. Zawarte w Rozdz. XVII SIWZ ogólne warunki umowy zostały przez nas zaakceptowane i w przypadku wyboru naszej oferty zobowiązujemy się do zawarcia umowy ramowej na warunkach tam określonych w miejscu i terminie wskazanym przez Zamawiającego.
7. Uważamy się za związanych niniejszą ofertą na czas wskazany w SIWZ tj. **60 dni** od upływu terminu składania ofert.
8. Warunki płatności: **30 dni**, licząc od daty otrzymania przez Zamawiającego faktury.
9. Zobowiązujemy się do zapewnienia możliwości odbierania wszelkiej korespondencji związanej z prowadzonym postępowaniem przez całą dobę na numer faksu

-*, lub e-mail:.....*.
10. Będziemy niezwłocznie potwierdzać fakt otrzymania wszelkiej korespondencji od Zamawiającego na nr faksu lub e-mail wskazany w Rozdz. I pkt 7 SIWZ.
 11. W przypadku braku potwierdzenia faktu otrzymania korespondencji, Zamawiający ma prawo uznać, że korespondencja została skutecznie przekazana.
 12. Pod groźbą odpowiedzialności karnej, że załączone do oferty dokumenty opisują stan prawny i faktyczny, aktualny na dzień otwarcia ofert..

III. Informujemy, że:

1. Usługi wykonywane będą własnymi siłami/z pomocą Podwykonawcy*****
.....* nazwa firmy, siedziba powierzona
część zamówienia*
2. Reklamacje, zlecenia i zamówienia należy składać w dni robocze (od poniedziałku do soboty) w godzinach 8:00÷16:00 na adres:*,
nr faksu*, e-mail*

PODPIS I PIECZĘĆ WYKONAWCY

Uwaga:

* - należy wpisać

** - należy wpisać, z dokładnością do dwóch miejsc po przecinku

*** - należy wpisać, jeżeli Wykonawca nie wpisze, Zamawiający uzna, że Wykonawca zaoferował okres gwarancji wskazany w nawiasie

**** - niepotrzebne skreślić, jeżeli Wykonawca nie dokona skreślenia i nie wpisze ilości lat doświadczenia Zamawiający uzna, że osoba wykonująca czynności elektryka samochodowego nie posiada doświadczenia w dokonywaniu napraw pojazdów uprzywilejowanych

***** - niepotrzebne skreślić, jeżeli Wykonawca nie dokona skreślenia, Zamawiający uzna, że obowiązek odprowadzenia podatku VAT z tytułu dostawy leży po stronie Wykonawcy

***** - niepotrzebne skreślić, w przypadku nieokreślenia lub nie uzupełnienia informacji o Podwykonawcy, Zamawiający uzna, iż Wykonawca będzie realizował zamówienie własnymi siłami

OFERTA WYKONAWCY

Pełna nazwa Wykonawcy: _____ *

Adres: _____ *

Nr telefonu i faksu, adres e-mail: _____ *

Osoba/osoby uprawnione do reprezentacji, w tym do podpisania umowy: _____ *

Nawiązując do ogłoszenia w postępowaniu prowadzonym w trybie przetargu nieograniczonego na „**Świadczenie usług w zakresie napraw blacharsko-lakierniczych pojazdów KSP o DMC do 3,5 tony**”, WZP-4007/18/185/T – zadanie nr 2 – świadczenie usług w **zakresie napraw blacharsko-lakierniczych pojazdów** w stacji obsługi serwisowej zlokalizowanej na **terenie lewobrzeżnej części miasta stołecznego Warszawy**.

I. Oferujemy ceny za wykonanie przedmiotu zamówienia

1. **cena za 1 roboczogodzinę** naprawy blacharskiej i lakierniczej****PLN brutto** w tym stawka podatku VAT*%.
2. **cena za użyte do naprawy części zamienne** wynikająca z ceny jednostkowej brutto PLN wskazanej w programie AUDATEX, zgodnie z numerem katalogowym, zastosowane w trakcie świadczenia usługi (odpowiednio do marki pojazdu) obowiązującej na dzień sporządzenia kalkulacji, pomniejszonej o upust*%,
Wykonawca może zaoferować maksymalny upust w wysokości 30%.

II. Oświadczamy, że:

1. Hasło dostępowe do dokumentu elektronicznego JEDZ brzmi*
2. Będziemy odpowiadać z tytułu:
 - a) **rękojmi** na wykonaną usługę oraz wymienione części zamienne przez okres **24 miesięcy**,
 - b) **gwarancji** na wykonaną usługę na okres*** (**min. 24**) **miesiące**,
 - c) **gwarancji** na wymienione części zamienne na okres*** (**min. 12**) **miesiące** (jednak nie krótszej od gwarancji producenta)
– liczonych od daty podpisania bez uwag protokołu odbioru danego pojazdu.
3. Osoby wskazane do realizowania usług są zatrudnione na podstawie umowy o pracę w rozumieniu Kodeksu pracy, nie figurują w kartotece karnej Krajowego Rejestru Karnego. W przypadku dokonania zmiany osób, oświadczam, że spełniony zostanie warunek, o którym mowa w zdaniu pierwszym.
4. Oświadczam, że osoby, które wykonywać będą poniższe czynności w trakcie realizacji przedmiotu umowy:
 - 1) wykonanie czynności mających na celu przywrócić pełną sprawność pojazdu;
 - 2) wymiany zużytych lub uszkodzonych części/zespołów na sprawne techniczne;
 - 3) kontrolę i naprawę układów elektrycznych.– zatrudnione będą na podstawie umowy o pracę w rozumieniu przepisów ustawy z dnia 26 czerwca 1974 r. Kodeks pracy (tj. Dz. U. z 2018 r. poz. 108 ze zm.).
5. Zgodnie z ustawą o podatku od towarów i usług obowiązek odprowadzenia podatku z tytułu usług leży po stronie***** (Wykonawcy lub Zamawiającego).
6. Zawarte w Rozdz. XVII SIWZ ogólne warunki umowy zostały przez nas zaakceptowane i w przypadku wyboru naszej oferty zobowiązujemy się do zawarcia umowy ramowej na warunkach tam określonych w miejscu i terminie wskazanym przez Zamawiającego.
7. Uważamy się za związanych niniejszą ofertą na czas wskazany w SIWZ tj. **60 dni** od upływu terminu składania ofert.
8. Warunki płatności: **30 dni**, licząc od daty otrzymania przez Zamawiającego faktury.
9. Zobowiązujemy się do zapewnienia możliwości odbierania wszelkiej korespondencji związanej z prowadzonym postępowaniem przez całą dobę na numer faksu

-* , lub e-mail:.....*.
10. Będziemy niezwłocznie potwierdzać fakt otrzymania wszelkiej korespondencji od Zamawiającego na nr faksu lub e-mail wskazany w Rozdz. I pkt 7 SIWZ.
 11. W przypadku braku potwierdzenia faktu otrzymania korespondencji, Zamawiający ma prawo uznać, że korespondencja została skutecznie przekazana.
 12. Pod groźbą odpowiedzialności karnej, że załączone do oferty dokumenty opisują stan prawny i faktyczny, aktualny na dzień otwarcia ofert..

III. Informujemy, że:

1. Usługi wykonywane będą własnymi siłami/z pomocą Podwykonawcy*****
.....* nazwa firmy, siedziba powierzona
część zamówienia*
2. Reklamacje, zlecenia i zamówienia należy składać w dni robocze (od poniedziałku do soboty) w godzinach 8:00÷16:00 na adres:* ,
nr faksu* , e-mail*

PODPIS I PIECZĘĆ WYKONAWCY

Uwaga:

* - należy wpisać

** - należy wpisać, z dokładnością do dwóch miejsc po przecinku

*** - należy wpisać, jeżeli Wykonawca nie wpisze, Zamawiający uzna, że Wykonawca zaoferował okres gwarancji wskazany w nawiasie

**** - niepotrzebne skreślić, jeżeli Wykonawca nie dokona skreślenia i nie wpisze ilości lat doświadczenia Zamawiający uzna, że osoba wykonująca czynności elektryka samochodowego nie posiada doświadczenia w dokonywaniu napraw pojazdów uprzywilejowanych

***** - niepotrzebne skreślić, jeżeli Wykonawca nie dokona skreślenia, Zamawiający uzna, że obowiązek odprowadzenia podatku VAT z tytułu dostawy leży po stronie Wykonawcy

***** - niepotrzebne skreślić, w przypadku nieokreślenia lub nie uzupełnienia informacji o Podwykonawcy, Zamawiający uzna, iż Wykonawca będzie realizował zamówienie własnymi siłami

Oświadczenie podmiotu o oddaniu Wykonawcy swoich zasobów w zakresie potencjału technicznego i zdolności zawodowej składane na podstawie art. 22a ust. 2 ustawy z dnia 29 stycznia 2004 r. Prawo zamówień publicznych

Ja/My

(nazwa Podmiotu)

zobowiązujemy się do oddania do dyspozycji

(nazwa Wykonawcy ubiegającego się o udzielenie zamówienia)

- 1) * niezbędnych zasobów w zakresie wiedzy i doświadczenia poprzez udział w realizacji zamówienia w charakterze Podwykonawcy/w innej formie:
- (określić formę korzystania z zasobów innego podmiotu)
- 2) * dyspozycji niżej wymienionych osób zdolnych do wykonania zamówienia na okres korzystania z nich przy realizacji przedmiotowego postępowania:

1.

(imię i nazwisko) (pełniona funkcja)

2.

(imię i nazwisko) (pełniona funkcja)

3.

(imię i nazwisko) (pełniona funkcja)

4.

(imię i nazwisko) (pełniona funkcja)

..... dniar.
(miejsowość)

PODPIS I PIECZĘĆ WYKONAWCY

* należy wypełnić w takim zakresie (pkt 1 i/lub pkt 2) w jakim podmiot zobowiązuje się oddać Wykonawcy swoje zasoby w zakresie zdolności technicznej i zawodowej

Przystępując do niniejszego postępowania prowadzonego w trybie przetargu nieograniczonego na „Świadczenie usług w zakresie napraw blacharsko-lakierniczych pojazdów KSP o DMC do 3,5 tony”, WZP-4007/18/185/T

WYKAZ WYKONANYCH LUB WYKONYWANYCH USŁUG

L.p.	ZLECAJĄCY (nazwa, adres)	Rodzaj usług	Wartość wykonanych lub wykonywanych usług w PLN (brutto)	Data rozpoczęcia /zakończenia dzień/miesiąc/ rok
1	2	3	4	5
1				
2				

PODPIS I PIECZĘĆ WYKONAWCY

Przystępując do niniejszego postępowania prowadzonego w trybie przetargu nieograniczonego na „Świadczenie usług w zakresie napraw blacharsko-lakierniczych pojazdów KSP o DMC do 3,5 tony”, WZP-4007/18/185/T

WYKAZ OSÓB
KTÓRE BĘDĄ UCZESTNICZYĆ W WYKONYWANIU ZAMÓWIENIA

Lp.	Imię i nazwisko	Kwalifikacje zawodowe: doświadczenie i wykształcenie odpowiadające kwalifikacjom wskazanym w pkt A-B-C-D	Podstawa dysponowania osobami (np. umowa o pracę, umowa zlecenie, zobowiązanie innego podmiotu, lub inne.....)
1	2	3	4
A. posiadającego kwalifikacje mechanika samochodowego			
1			
B. posiadającego kwalifikacje blacharza samochodowego			
1			
2			
C. posiadającego kwalifikacje lakiernika samochodowego			
1			
2			
D. posiadającego kwalifikacje elektryka samochodowego (elektromechanika)			
1			
2			

PODPIS I PIECZĘĆ WYKONAWCY

WYKAZ NARZĘDZI - stacja obsługi serwisowej

Przystępując do niniejszego postępowania prowadzonego w trybie przetargu nieograniczonego na **Świadczenie usług w zakresie napraw blacharsko-lakierniczych pojazdów KSP o DMC do 3,5 tony**", WZP-4007/18/185/T, oświadczam, że:

dysponuję/ będę dysponował** na podstawie (np. własności, umowy najmu)* stacją obsługi serwisowej* (podać należy nazwę) zlokalizowaną* (pełny adres z podaniem dzielnicy m. st. Warszawy) – wyposażoną w:

- a)* **(co najmniej trzy)** wydzielone stanowiska naprawcze pozwalające wykonywać naprawy blacharsko-lakiernicze;
- b)* **(co najmniej jedno)** stanowisko do pozostałych napraw (np. mechanicznych, elektrycznych itp.);
- c) urządzenia kontrolno-diagnostyczne z aktualnymi bazami danych i aktualnym oprogramowaniem producenta, urządzenia do ustawienia geometrii pojazdu oraz inne urządzenia umożliwiające przeprowadzenie usługi zgodnie z wymaganiami producenta pojazdu;
- d)* **(co najmniej dwie)** specjalistyczne kabiny lakiernicze, w tym jedna z kabin pozwalająca na wjazd pojazdom o wysokości min. 3 metry i długości co najmniej 7 m;
- e) program Audatex do kosztorysowania napraw pojazdów wraz z aktualną licencją na jego użytkowanie.

PODPIS I PIECZĘĆ WYKONAWCY

*należy wpisać

**niepotrzebne skreślić

Przystępując do niniejszego postępowania prowadzonego w trybie przetargu nieograniczonego na **Świadczenie usług w zakresie napraw blacharsko-lakierniczych pojazdów KSP o DMC do 3,5 tony**", WZP-4007/18/185/T, przedstawiam:

WYKAZ NARZĘDZI – teren (parking)

Teren zlokalizowany jest w:

.....

.....

(podać dokładny adres)

którym dysponuję na podstawie

.....

(np. akt własności, umowa najmu lub dzierżawy na okres obowiązywania umowy)

spełniający następujące warunki:

- a) ogrodzony, o utwardzonej nawierzchni (poprzez utwardzenie należy rozumieć: wyasfaltowanie, wybetonowanie, wysypanie żwirem, tłuczeniem, itp.);
- b) oddzielony od innych pojazdów nie należących do Komendy Stołecznej Policji o powierzchni umożliwiającej jednoczesne przechowywanie* (co najmniej 30 pojazdów);
- c) strzeżony całodobowo i monitorowanym za pomocą kamer z możliwością rejestru zapisu do minimum 30 dni oraz oświetlonym, gwarantującym zabezpieczenie pojazdów przed osobami postronnymi, znajdującym się w miejscu wykonywania usług;
- d) zlokalizowanym na obszarze wskazanym w Rozdz. II pkt 1 ppkt 1/2**.

PODPIS I PIECZĘĆ WYKONAWCY

* należy wpisać – w przypadku nie wpisania Zamawiający uzna, że na terenie może być jednocześnie przechowywana minimalna ilość pojazdów

**niepotrzebne skreślić

Wykonawca:

.....
.....
(pełna nazwa/firma, adres, w zależności od podmiotu: NIP/PESEL,
KRS/CEiDG)

reprezentowany przez:

.....
(imię, nazwisko, stanowisko/podstawa do reprezentacji)

**Oświadczenie Wykonawcy
wystawione w celu potwierdzenia braku podstaw wykluczenia
w oparciu o art. 24 ust. 1 pkt 22 Ustawy z dnia 29 stycznia 2004 r.
Prawo zamówień publicznych zwanej „Ustawą”**

Przystępując do postępowania o udzielenie zamówienia prowadzonego w trybie przetargu nieograniczonego na **Świadczenie usług w zakresie napraw blacharsko-lakierniczych pojazdów KSP o DMC do 3,5 tony**”, WZP-4007/18/185/T, w celu wykazania braku podstaw wykluczenia z postępowania na podstawie art. 24 ust. 1 pkt. 22 Ustawy oświadczam, że wobec Wykonawcy nie orzeczono tytułem środka zapobiegawczego zakaz ubiegania się o zamówienie.

..... dniar.
(miejsowość)

PODPIS I PIECZĘĆ WYKONAWCY

Wykonawca:

.....
.....
(pełna nazwa/firma, adres, w zależności od podmiotu: NIP/PESEL,
KRS/CEiDG)

reprezentowany przez:

.....
(imię, nazwisko, stanowisko/podstawa do reprezentacji)

**Oświadczenie Wykonawcy
wystawione w celu potwierdzenia braku podstaw wykluczenia
w oparciu o art. 24 ust. 1 pkt 15 Ustawy z dnia 29 stycznia 2004 r.
Prawo zamówień publicznych zwanej „Ustawą”**

Przystępując do postępowania o udzielenie zamówienia prowadzonego w trybie przetargu nieograniczonego na **Świadczenie usług w zakresie napraw blacharsko-lakierniczych pojazdów KSP o DMC do 3,5 tony**”, WZP-4007/18/185/T, w celu wykazania braku podstaw wykluczenia z postępowania na podstawie art. 24 ust. 1 pkt. 15 Ustawy oświadczam, że:

1. wobec Wykonawcy nie wydano prawomocnego wyroku sądu lub ostatecznej decyzji administracyjnej o zaleganiu z uiszczaniem podatków, opłat lub składek na ubezpieczenie społeczne lub zdrowotne,
albo
2. w przypadku wydania takiego wyroku lub decyzji – załączam następujące dokumenty potwierdzających dokonanie płatności tych należności lub zawarcie wiążącego porozumienia w sprawie spłat tych należności:
 - a)
 - b)
 - c)

..... dnia r.
(miejscowość)

PODPIS I PIECZĘĆ WYKONAWCY

Wykonawca:

.....
.....
(pełna nazwa/firma, adres, w zależności od podmiotu: NIP/PESEL, KRS/CEiDG)

reprezentowany przez:

.....
(imię, nazwisko, stanowisko/podstawa do reprezentacji)

**Oświadczenie Wykonawcy
wystawione w celu potwierdzenia braku podstaw wykluczenia
w oparciu o art. 24 ust. 5 pkt 8 Ustawy z dnia 29 stycznia 2004 r.
Prawo zamówień publicznych zwanej „Ustawą”**

Przystępując do postępowania o udzielenie zamówienia prowadzonego w trybie przetargu nieograniczonego na **Świadczenie usług w zakresie napraw blacharsko-lakierniczych pojazdów KSP o DMC do 3,5 tony**, WZP-4007/18/185/T, w celu wykazania braku podstaw wykluczenia z postępowania na podstawie art. 24 ust. 5 pkt. 8 Ustawy oświadczam o:

1. niezaleganiu z opłacaniem podatków i opłat lokalnych, o których mowa w ustawie z dnia 12 stycznia 1991 roku o podatkach i opłatach lokalnych (tj. Dz. U. z 2017 r., poz. 1785 ze zm.),

albo

2. w przypadku zalegania z opłacaniem podatków i opłat lokalnych – załączam następujące dokumenty potwierdzających zawarcie wiążącego porozumienia w sprawie spłaty tych należności:

- a)
- b)
- c)

..... dniar.
(miejsowość)

PODPIS I PIECZĘĆ WYKONAWCY
